

GB Instruction for use  
DE Gebrauchsanleitung  
FR Instructions d'utilisation  
ES Instrucciones de uso  
NL Gebruiksaanwijzing  
DK Brugsanvisning  
NO Bruksanvisning

FI Käyttöohjeet  
SE Bruksanvisning  
PL Instrukcje  
EE Kasutusjuhend  
LT Naudojimo instrukcija  
LV Lietošanas instrukcija  
RU инструкции

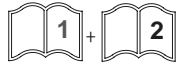

## POWERTEX Fall Protection Harnesses

### User Manual

<b>GB</b>	<b>Instruction for use</b>	
	Icons .....	Seite 4-10
	Explanation .....	Seite 11-15
<b>DE</b>	<b>Gebrauchsanleitung</b>	
	Icons .....	page 4-10
	Erklärung .....	page 16-20
<b>FR</b>	<b>Instructions d'utilisation</b>	
	Icons .....	page 4-10
	Déclaration.....	page 21-25
<b>ES</b>	<b>Instrucciones de uso</b>	
	Icons .....	página 4-10
	Déclaration.....	página 26-30
<b>NL</b>	<b>Gebruiksaanwijzing</b>	
	Icons .....	zijde 4-10
	Uiteenzetting.....	zijde 31-35
<b>DK</b>	<b>Brugsanvisning</b>	
	Icons .....	side 4-10
	Forklaring.....	side 36-40
<b>NO</b>	<b>Bruksanvisning</b>	
	Icons .....	side 4-10
	Forklaring.....	side 41-45
<b>FI</b>	<b>Käyttöohjeet</b>	
	Icons .....	sivu 4-10
	Selitys .....	sivu 46-50
<b>SE</b>	<b>Bruksanvisning</b>	
	Icons .....	sida 4-10
	Förklaring.....	sida 51-55
<b>PL</b>	<b>Instrukcja obsługi</b>	
	Icons .....	strona 4-10
	Wyjaśnienie .....	strona 56-61
<b>EE</b>	<b>Kasutusjuhend</b>	
	Icons .....	lehekülj 4-10
	Seletus.....	lehekülj 62-66
<b>LT</b>	<b>Naudojimo instrukcija</b>	
	Icons .....	puslapis 4-10
	Paaiškinimas.....	puslapis 67-71
<b>LV</b>	<b>Lietošanas instrukcija</b>	
	Ikonas .....	lapa 4-10
	Paskaidrojums .....	lapa 72-76
<b>RU</b>	<b>инструкции</b>	
	Icons .....	сторона 4-10
	объяснение.....	сторона 77 -82

Information (Use both manuals)/  
Informationen (Beide Anleitungen beachten)

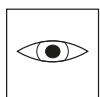

+



i.1

i.2

---

## CertMax +

The CertMax+ system is a unique leading edge certification management system which is ideal for managing a single asset or large equipment portfolio across multiple sites. Designed by the Lifting Solutions Group, to deliver optimum asset integrity, quality assurance and traceability, the system also improves safety and risk management levels.



---

## Marking

The POWERTEX Fall Protection Equipment is equipped with a RFID (Radio-Frequency Identification) tag, which is a small electronic device, that consists of a small chip and an antenna. It provides a unique identifier for the block.

The POWERTEX Fall Protection Equipment is CE marked.



---

## User Manuals

You can always find the valid and updated User Manuals on the web.

The manual is updated continuously and valid only in the latest version.

**NB!** The English version is the Original Instruction.

The manual is available as a download under the following link:

<https://www.powertex-products.com/Manuals>





Usage okay/Nutzung in Ordnung



Proceed with caution during usage/  
Vorsicht bei der Nutzung



Danger to life/  
Lebensgefahr



Additional fall protection necessary/  
Zusätzliche Absturzsicherung notwendig

## 1.) Application of the harness attachment points/ Anwendung der Gurtanschlagösen

1.1



Dorsal Fall arrest/  
Absturzsicherung  
dorsal

1.2



Sternal Fall arrest/  
Absturzsicherung  
sternal

2.



Guided type fall  
arrester/Mitlaufendes  
Auffanggerät

3.1

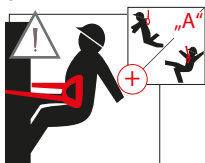

Work positioning/  
Arbeitsplatz-  
positionierung

3.2

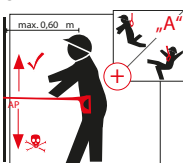

Positionierungs-  
seil/Work position-  
ing lanyard

4.



Restraint travelling/  
Rückhaltesystem

5.1



Dorsal rescue/  
Rettung dorsal

5.2



sternal rescue/  
Rettung sternal

6.







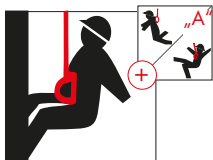





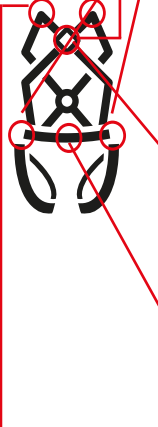

Confined space loops/  
Schachtein-  
stiegsösen

7.



Rope access/Seatboard  
Seilzugangstechnik/Sitzbrett

## 2.) Attachment points and standards/ Normen der Anschlagösen

Harness/ Gurt	Attachment Point/ Anschlagpunkt	Silicone label/ Silikonlabel	EN
	 Fall Arrest Attachment Point/ Auffangösen		361
	 Lateral Attachment Points for work positioning/ Seitliche Arbeitsplatzpositionierungs- ösen		358
	 Restraint Attachment Point Rückhalteöse		
	 Climbing Protection Attachment Point/ Steigschutzöse		361 (see/ siehe 4.4)
	 Sit Harness Attachment Point/ Sitzgürtöse		813
	 Retrieval Attachment Point/ Rettungöse	-	-

### 2.1 Use of shock absorbing lanyard in combination with a safety harness / Verwendung dämpfende Verbindungsmittel in Kombination mit einem Auffanggurt

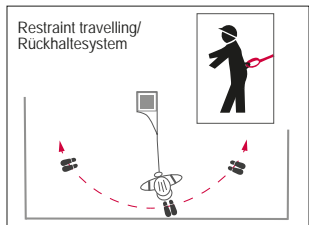
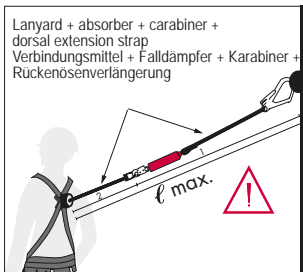

	EN 354/355
max. length max. Länge (ℓ)	2 m

2.2 „Exemplary image of a product label“/  
 „Beispielhafte Darstellung eines Produktetikettes “



8. **User identification / Benutzeridentifizierung / Identification de l'utilisateur / Identificazione dell' utilizzatore**

9.

10. **POWERTEX**  
made in Germany

Seite 3

Mark with permanent marker / Mit Permanentmarker beschriften / Marquer avec marqueur permanent

4. **P0908 harness**

6. **ART NO. 19.02PFPG0908**

14. **SN. 111111-001**

2. **UNISIZE**

16. **85 - 150 cm**

13. **09/2018**

11.

12.

1. **POWERTEX**  
made in Germany

SCM Citra OY  
Juvan Teollisuuskatun 25 C  
FI-02920 Espoo  
www.powertex-products.com

Seite 0

4 0 3 0 2 8 1 2 0 7 1 8 4

CE 0123

5. **Normen / Standards**

	Max.	Max.:
1 EN 358:2018	1	140 KG
2 EN 361:2002	1	140 KG

Seite 3

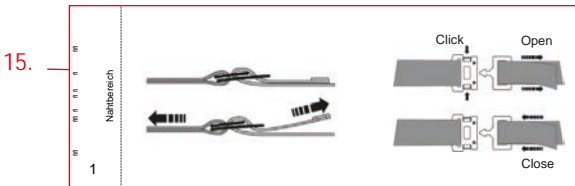

2.3

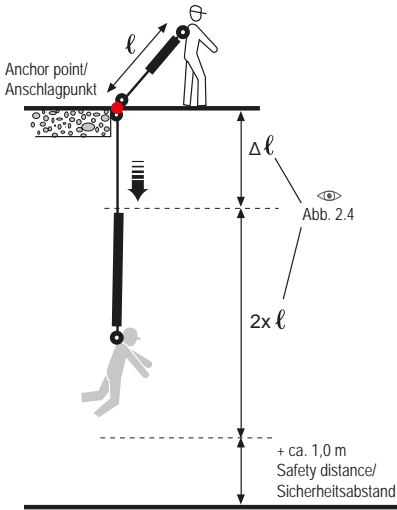

2.4

	EN 355/ (EN 354)
Max. freefall distance/ max. Freifallhöhe	4 m
Max. fall impact/ max. Fangstoß (F)	6 kN
Max. braking distance/ max. Bremsstrecke ( $\Delta l$ )	1.75 m
Max. length/ max. Länge ( $l$ )  2.1	2,0 m

### 3.) How to put on a harness/ Anlegen des Gurtes

3.1

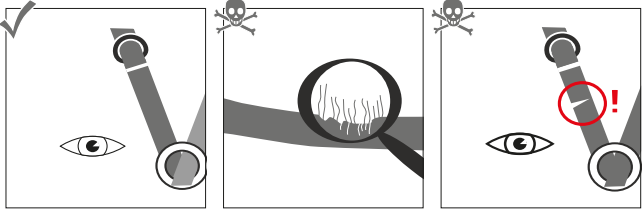

3.2

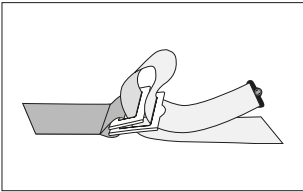

Buckle/Schnalle

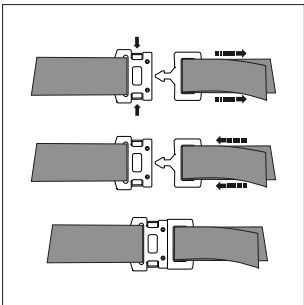
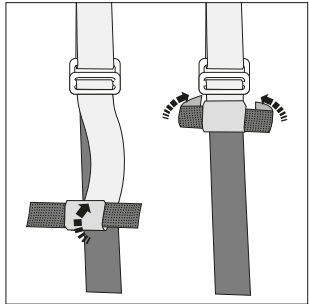

Clickbuckle/Klickverschluss

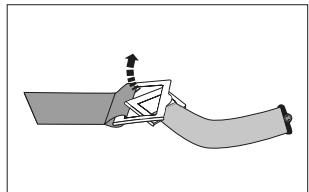

Plug/Steckschloss



### 3.3 Jacket construction / Jacken-Konstruktion

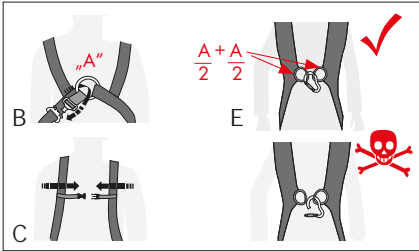
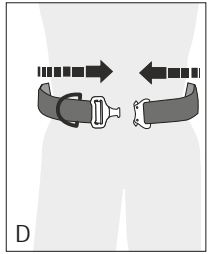
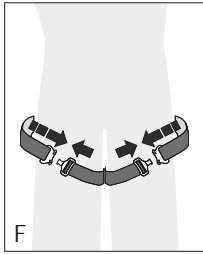

### V-construction / V Konstruktion

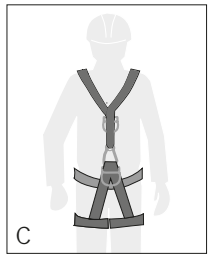
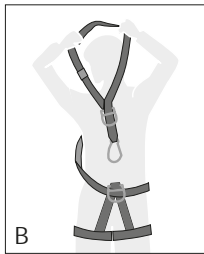
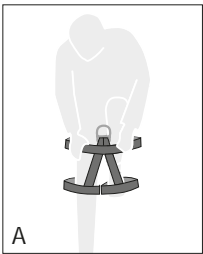

### Hip belt construction / Hüftgurtkonstruktion

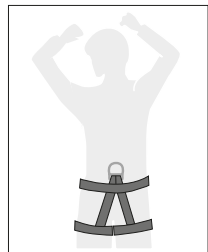
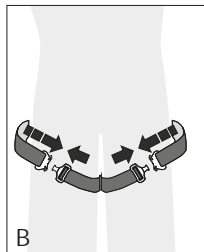
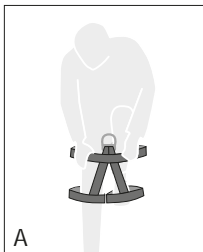

3.4

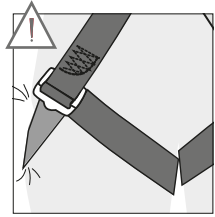
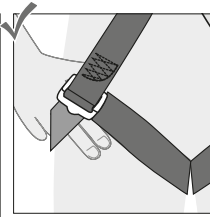
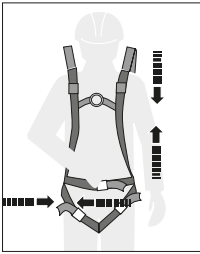

Two finger distance/2-fingerbreit Abstand

#### 4.) Features/Eigenschaften

4.1

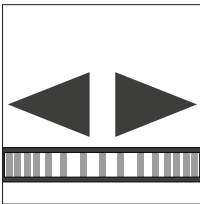

part elastic webbing/  
Teilelastisches  
Gurtband

4.2

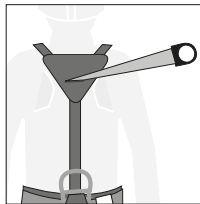

incl. dorsal extension  
strap/  
inkl. verlängerter  
Rückenöse

4.3

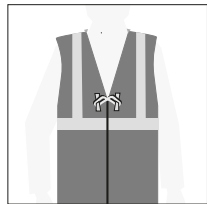

with warning vest/  
mit Warnweste

4.4

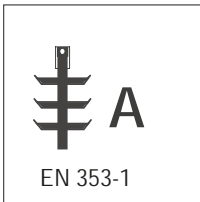

„Ladder climbing“/  
„Steigschutz“



Approved used



Exercise caution during use



Danger to life



Additional fall protection necessary

### Information – read carefully

The manual (i.1 “General instructions”, and i.2 “Product-specific instructions”) must be available in the national language at all times. If not available contact the distributor . The instructions must be made available to the user.

The harness at hand does not match all properties described below. It functions as a body restraining device for a personal fall protection system in accordance with EN 363. Before using the harness for the first time, users should find a safe place to check the comfort and adjustment options. This is to ensure that the sit harness is the right size and offers sufficient adjustment potential and the right level of comfort for the intended application. It should be noted that the user’s safety depends on the effectiveness and durability of all equipment. Any repair of damaged and/or defective harnesses is prohibited!

#### 1.) Attachment point applications

#### 2.) Attachment points and standards

(Fall-arrest) attachment point EN 361; restraint attachment point and lateral work positioning point EN 358; seat attachment point EN 813.

Only use the sternal (fall-arrest) attachment point (marked A or A/2) and the seat attachment point (for marking/label, see table, page 5), if these consist of 2 textile loops, in pairs and connect using carabiners according to EN 362. The lateral work positioning points are also always to be used in pairs.

The lateral work positioning points, the restraint attachment point and the seat attachment point may not be used for arrest purposes. It must be noted here that an additional fall arrest is necessary for the user’s safety and that an anchor point must be used, which is located at least at waist height (see image 3.2).

The seat attachment point is connected to the leg straps so that the legs are pulled up when using the point to guide the user in a seated position. Prior to the initial use, the user should test the wear comfort in a safe location and adjust the fit of the harness if necessary.

A waist belt should not be used if there is a foreseeable risk that the user will hang from or be exposed to an unintended strain from the belt. There is a potential danger when using (combining) restraint

---

attachment points and work positioning points in a fall-arrest system.

### 2.1) Extended rear eyelet (suitable for fall protection use)

PLEASE NOTE: Full body harnesses with a max. rated load higher 100 kg may only be used with energy absorbing elements that are also approved for the specified max. rated load.

### 2.2) Information about belt label

1. Manufacturer, including address
2. Size
3. Follow instruction manual
4. Item name
5. Relevant standards + year of issue
6. Serial number
7. CE marking of the supervisory authority
8. **User identification**
9. Next inspection
10. Manufacturer
11. Month and year of manufacture
12. QR code
13. Internal barcode
14. Item number
15. Handling the locks
16. Hip circumference
17. Max. rated load, including tools and equipment

2.3) The anchor device may only be used with personal fall protection equipment, not for lifting gear. The anchor point should be perpendicular above the user. If the anchor point is lower, there may be a risk of crashing into lower-lying structures in the event of a fall! If the anchor point is on one side of the user, there is a risk of impact on structures positioned on the side. To prevent a swinging fall, any sideways movement towards the centre axis should be limited to a maximum of approx. 45°. If this is not possible or if larger displacements are required, no individual anchor points should be used. Instead, a system according to EN 795 Category D (track) or C (rope) should be used, for example.

The height of the anchor point and the required ground clearance must be appropriate in any case to ensure the effectiveness of the system (see fig 2.3):

Braking distance of the energy absorber  $\Delta l$

+ 2 x Output length of the lanyard  $l$  (fig. 2.1, 2.4)

+ Safety distance, approx. 1m

+ if necessary, elongation of the anchor device (e.g. EN 795 B/C, observe the manufacturer's instructions for use)

### 3.) How to put on the safety harness

3.1) Check the body harness for damage prior to every use.

---

For fittings (attachment points and adjustable buckles), seams and straps, check to ensure completeness or whether there is wear and tear. If there are any doubts about the safety condition, revoke its use immediately.

3.2) Overview of possible locking mechanisms (buckles)  
The locks and/or the adjustment elements must be checked regularly during use.

3.3) Fit body harness according to type

#### **Jacket design:**

A: Put on the body harness like a jacket; B: Thread the buckle through the (fall-arrest) attachment point at chest height; (if present); C: Lock the buckle with the counter-piece; D: If present, close the buckle at the pelvis height as shown in the image; E: For textile eyelets (marked A / 2), both must be connected with a carabiner in accordance with EN 362. F: Close both leg straps with the buckle as shown. It must be ensured in the process that the straps are not turned; G: The back plate with the (fall-arrest) attachment point should be between your shoulder blades.

#### **V design:**

A: Step into the leg straps with your legs so that the tie-in loop shown in B is in the front. If there are buckles on the hip belt (See point D for jacket construction) and / or on the leg loops (see point F on jacket construction), close them. B: The V-harness (if present) is pulled over the center of the head so that the carabiner hangs above the pelvis; C: The Carabiner is hung in the free loop.

#### **Waist belt design:**

A: Step into the leg straps with your legs so that the tie-in loop is in the front. B: If buckles are present on the hip belt (See point D for jacket construction) and / or on the leg loops (see point F for jacket construction), close them.

3.4) Harness control: adjust harness until it fits firmly, but comfortably. Two fingers should fit between body and webbing.

#### **4.) Features**

4.1) Semi-elasticated webbing straps for maximum freedom of movement.

4.2) With extended dorsal attachment point

4.3) Hi-vis vest (see separate instructions)

4.4) Tested according to EN 361. Only to be used in conjunction with a guided type fall arrester on a rigid anchor line.

## 5.) Declaration of Conformity

### EU DECLARATION OF CONFORMITY (EN)

1. PPE: \*a) \*b)
2. Name and address of the manufacturer and, where applicable, his authorized representative  
**SCM Sitra OY · Juvan Teollisuuskatui 25 C · 02920 Espoo · Finland**
3. This declaration of conformity is issued under the sole responsibility of the manufacturer.
4. Object of the declaration: \*a) \*b)
5. The object of the declaration described in point 4 is in conformity with the relevant Union harmonisation legislation:  
**REGULATION (EU) 2016/425 OF THE EUROPEAN PARLIAMENT AND OF THE COUNCIL**
6. References to the relevant harmonised standards used, including the date of the standard, or references to the other technical specifications, including the date of specification, in relation to which conformity is declared: \*g 1-x)
7. The notified body \*i) performed the EU type-examination (module B) and issued the EU type-examination certificate \*h 1-x).
8. The PPE is subject to the conformity assessment procedure module \*n) under the surveillance of the notified body \*n).

Espoo, 2019-02-28



Jorma Tuominen

\* see 6.) Identification- and Warranty certificate

---

## **6.) Identification and Warranty certificate**

The information on the affixed labels corresponds to that of the supplied product.

- a) Product name
- b) Article number
- c) Dimensions / length / Hip circumference
- d) Material
- e) Serial no.
- f) Month and year of manufacture
- g 1-x) Standards (international) + year of issue
- h 1-x) Certificate number
- i 1-x) Certification authority
- j 1-x) Certificate date
- k 1-x) Max. number of persons
- l 1-x) Test load / guaranteed breaking force
- m1-x) Max. load
- n) Monitoring of production processes; inspection process

## **7.) Inspection card**

7.1–7.5) To be completed in the event of an inspection

- 7.1) Date
- 7.2) Tester
- 7.3) Reason
- 7.4) Remark
- 7.5) Next examination

## **8.) Specific information**

8.1–8.4) To be completed by the purchaser

- 8.1) Date of purchase
- 8.2) First use
- 8.3) User
- 8.4) Company

## **9.) List of certifying bodies**



Nutzung in Ordnung



Vorsicht bei der Nutzung



Lebensgefahr



Zusätzliche Absturzsicherung notwendig

### **Information – sorgfältig lesen**

Die Anleitungen (i.1 „Allgemeine Anleitung“, i.2 „Produktspezifische Anleitung“) müssen immer in Landessprache vorhanden sein. Sollte diese nicht vorliegen ist der Händler zu kontaktieren. Die Anleitungen müssen dem Benutzer zur Verfügung gestellt werden.

Das vorliegende Gurtmodell entspricht nicht ALLEN der im Folgenden beschriebenen Eigenschaften. Es dient als Körperhaltevorrichtung für ein persönliches Absturzsicherungssystem nach EN 363. Vor der Erstbenutzung ist eine Prüfung des Tragekomforts und der Einstellbarkeit vom Anwender an einem sicheren Ort durchzuführen um sicherzustellen, dass der Sitzgurt die richtige Größe hat und über genügend Einstellmöglichkeiten verfügt und einen für die vorgesehene Anwendung angemessenen Grad des Komforts bietet. Hierbei ist zu beachten, dass die Sicherheit des Benutzers von der Wirksamkeit und der Haltbarkeit der gesamten Ausrüstung abhängt. Jegliche Instandsetzungen von beschädigten und/ oder defekten Gurten wird untersagt!

### **1.) Anwendung der Ösen**

#### **2.) Ösen und Normen**

Auffangöse EN 361; Rückhalteöse und seitliche Arbeitsplatzpositionierungsösen EN 358; Sitzgurtöse EN 813

Die sternale Auffangöse (gekennzeichnet mit A bzw. A/2) und die Sitzgurtöse (Kennzeichnung/Label siehe Tabelle, Seite 5) sofern diese aus 2 textilen Schlaufen bestehen nur paarweise verwenden und mittels Karabiner nach EN 362 verbinden. Die seitlichen Arbeitsplatzpositionierungsösen sind ebenfalls immer paarweise zu verwenden.

Die seitlichen Arbeitsplatzpositionierungsösen, die Rückhalteöse und die Sitzgurtöse dürfen nicht zu Auffangzwecken verwendet werden. Hierbei ist unbedingt zu beachten, dass für die Sicherheit des Benutzers eine zusätzliche Absturzsicherung notwendig ist und dass ein Anschlagpunkt verwendet werden muss, der sich mindestens auf Hüfthöhe befindet (siehe Bild 3.2).

Die Sitzgurtöse ist mit den Beinschlaufen verbunden, sodass die Beine bei der Verwendung der Öse angezogen werden, um den Anwender in eine sitzende Position zu führen. Vor der ersten



---

Benutzung sollte der Anwender den Tragekomfort an einem sicheren Ort testen und ggf. den Sitz des Gurtes korrigieren.

Ein Hüftgurt sollte nicht verwendet werden, wenn ein vorhersehbares Risiko besteht, dass der Benutzer hängt oder einer unbeabsichtigten Belastung durch den Gurt ausgesetzt ist. Es besteht eine mögliche Gefährdung bei der Verwendung (Kombination) von Rückhalteösen und Arbeitsplatzpositionierungsösen in einem Aufhängesystem.

2.1) Verwendung dämpfende Verbindungsmittel in Kombination mit einem Auffanggurt

**ACHTUNG:** Auffanggurte mit einer max. Nennlast größer 100 kg dürfen nur mit falldämpfenden Elementen verwendet werden, die ebenfalls für die angegebene maximale Nennlast zugelassen sind.

2.2) Informationen Gurtlabel

1. Hersteller inkl. Anschrift
2. Größe
3. Anleitung beachten
4. Artikelbezeichnung
5. Relevante Normen + Ausgabejahr
6. Seriennummer
7. CE Kennzeichnung der überwachenden Stelle
8. **Benutzeridentifizierung**
9. Nächste Inspektion
10. Hersteller
11. Monat und Jahr der Herstellung
12. QR-Code
13. Interner Barcode
14. Artikelnummer
15. Handhabung Verschluss
16. Hüftumfang
17. Max. Nennlast einschl. Werkzeug und Ausrüstung

2.3) Die Anschlagvorrichtung darf nur bei persönlicher Absturzsicherungsausrüstung benutzt werden und nicht bei Hebeeinrichtungen. Der Anschlagpunkt sollte sich möglichst senkrecht über dem Anwender befinden. Befindet sich der Anschlagpunkt unterhalb, so besteht im Falle eines Sturzes die Gefahr des Aufschlagens auf tiefer gelegene Bauteile!

**Befindet sich der Anschlagpunkt seitlich vom Anwender, so besteht die Gefahr des Anschlagens an seitliche Bauteile.** Um einen Pendelsturz zu verhindern sollte die seitliche Bewegung zur Mittelachse auf ein Maximum von ca. 45° begrenzt werden. Sollte dies nicht möglich sein, oder größere Auslenkungen erforderlich sein, sollten keine einzelnen Anschlagpunkte verwendet werden, sondern ein System nach z.B. EN 795 Klasse D (Schiene) oder C (Seil).

---

Die Höhe des Anschlagpunktes und der benötigte Bodenfreiraum muss in jedem Fall ausreichend bemessen werden, um die Wirksamkeit des Systems zu gewährleisten (vgl. Abb. 2.3):

**Bremsstrecke des Falldämpfers  $\Delta l$**

+ 2 x Ausgangslänge des Verbindungsmittel I (Abb. 2.1, 2.4)

+ Sicherheitsabstand, ca. 1m

+ ggf. Dehnung der Anschlageinrichtung (z. B. EN 795 B/C, Gebrauchsanleitung des Herstellers beachten)

### **3.) Auffanggurt anziehen**

3.1) Vor jeder Benutzung den Auffanggurt auf Schäden überprüfen. Bei Beschlagteilen (Ösen und Verstellschnallen)

Nahtbildern und Gurtbändern auf Vollständigkeit, Verschleiss und Risse achten. Bei den geringsten Zweifeln hinsichtlich des sicheren Zustandes sofort der Benutzung entziehen.

3.2) Übersicht möglicher Verschlussmechanismen (Schnallen) Die Verschlüsse und/oder die Einstellelemente müssen während der Benutzung regelmäßig überprüft werden.

3.3) Auffanggurt anziehen je nach Gurtypus

#### **Jackenkonstruktion:**

A: Auffanggurt wie eine Jacke anziehen; B: Schnalle auf Brusthöhe durch die Auffangöse einfädeln (sofern vorhanden); C: Schnalle mit dem Gegenstück verschließen; D: Schnalle auf Beckenhöhe, falls vorhanden, wie auf dem Bild gezeigt schließen; E: Bei textilen Ösen (mit A/2 gekennzeichnet), müssen beide mit einem Karabiner nach EN 362 verbunden werden. F: Beide Beinschlaufen wie dargestellt mit der Schnalle verschließen. Dabei ist darauf zu achten, dass die Gurtbänder nicht verdreht sind; G: Die Rückenplatte mit der Auffangöse soll zwischen den Schulterblättern liegen.

#### **V-Konstruktion:**

A: Mit den Beinen in die Beinschlaufen einsteigen, sodass die in B gezeigte Anseilschleife vorne ist. Sofern Schnallen am Hüftgurtband (Vgl. Punkt D bei Jackenkonstruktion) und/oder an den Beinschlaufen (Vgl. Punkt F bei Jackenkonstruktion) vorhanden sind, diese schließen. B: Das V-Gurtband (sofern vorhanden) wird mittig über den Kopf gezogen, sodass der Karabiner oberhalb des Beckens hängt; C: Der Karabiner wird in die freie Schleife eingehängt.

#### **Hüftgurtkonstruktion:**

A: Mit den Beinen in die Beinschlaufen einsteigen, sodass die Anseilschleife vorne ist. B: Sofern Schnallen am Hüftgurtband (Vgl. Punkt D bei Jackenkonstruktion) und/oder an den Beinschlaufen (Vgl. Punkt F bei Jackenkonstruktion) vorhanden sind, diese schließen.

3.4) Der Gurt sollte so eingestellt werden, dass er fest aber bequem sitzt. Zwischen Körper und Gurtband sollten zwei Finger Platz haben.

#### 4.) Besonderheiten

4.1) Teilelastisches Gurtband für max. Beweglichkeit

4.2) Mit verlängerter Rückenöse

4.3) Mit Warnweste (siehe separate Anleitung)

4.4) Geprüft nach EN 361. Darf nur in Verbindung mit einem Mitlaufenden Auffanggerät an einer festen Führung verwendet werden.

#### 5.) Konformitätserklärung

##### EU KONFORMITÄTSEKTLÄRUNG (DE)

1. PSA: \*a) \*b)

2. Name und Anschrift des Herstellers und gegebenenfalls seines Bevollmächtigten:

**SCM Sitra OY · Juvan Teollisuuskatui 25 C · 02920 Espoo · Finland**

3. Die alleinige Verantwortung für die Ausstellung dieser Konformitätserklärung trägt der Hersteller.

4. Gegenstand der Erklärung: \*a) \*b)

5. Der unter Nummer 4 beschriebene Gegenstand der Erklärung entspricht den einschlägigen Harmonisierungsrechtsvorschriften der Union:

**VERORDNUNG (EU) 2016/425 DES EUROPÄISCHEN PARLAMENTS UND DES RATES**

6. Angabe der verwendeten einschlägigen harmonisierten Normen oder sonstigen technischen Spezifikationen, für die die Konformität erklärt wird, einschließlich des Datums der Normen bzw. sonstigen technischen Spezifikationen: \*g 1-x)

7. Die notifizierte Stelle \*i) hat die EU-Baumusterprüfung (Modul B) durchgeführt und die EU-Baumusterprüfbescheinigung \*h 1-x) ausgestellt.

8. Die PSA unterliegt dem Konformitätsbewertungsverfahren Modul \*n) unter Überwachung der notifizierten Stelle \*n).

Espoo, 2019-02-28

Jorma Tuominen

\* siehe 6.) Identifizierungs- und Gewährleistungszertifikat

---

## **6.) Identifizierungs- und Gewährleistungszertifikat**

Die Informationen auf den applizierten Aufklebern entsprechen denen des mitgelieferten Produktes.

- a) Produktname
- b) Artikelnummer
- c) Größe /Länge/ Hüftumfang
- d) Material
- e) Serien- Nr.
- f) Monat und Jahr der Herstellung
- g 1-x) Normen (international) + Ausgabejahr
- h 1-x) Zertifikatsnummer
- i 1-x) Zertifizierungsstelle
- j 1-x) Zertifikatsdatum
- k 1-x) Max. Personenzahl
- l 1-x) Prüflast/ zugesicherte Bruchkraft
- m1-x) Max. Belastung
- n) Fertigungsüberwachende Stelle; Kontrollverfahren

## **7.) Kontrollkarte**

7.1–7.5) Bei Revision auszufüllen

- 7.1) Datum
- 7.2) Prüfer
- 7.3) Grund
- 7.4) Bemerkung
- 7.5) Nächste Untersuchung

## **8.) Individuelle Informationen**

8.1–8.4) Vom Käufer auszufüllen

- 8.1) Kaufdatum
- 8.2) Erstgebrauch
- 8.3) Benutzer
- 8.4) Unternehmen

## **9.) Liste der zertifizierenden Stellen**



Utilisation correcte



Prudence à l'utilisation



Danger de mort



Sécurité antichute supplémentaire nécessaire

### Informations - à lire attentivement

Les manuels (i.1 « Instructions générales », i.2 « Instructions propres au produit ») doivent toujours être disponibles dans la langue du pays. S'ils n'existent pas, contacter le revendeur. Les manuels doivent être mis à disposition de l'utilisateur.

Ce harnais ne correspond pas à toutes les propriétés décrites ci-dessous. Sert de dispositif de maintien du corps pour un équipement personnel de sécurité antichute selon la norme EN 363. Avant la première utilisation, l'utilisateur doit contrôler le confort et le réglage dans un lieu sûr afin de s'assurer que le harnais cuissard est à la bonne taille, qu'il permet un réglage suffisant et qu'il offre un degré de confort adapté à l'utilisation prévue. Il convient de noter que la sécurité de l'utilisateur dépend de l'efficacité et de la solidité de l'ensemble du matériel. Toute réparation de harnais endommagés et/ou défectueux est interdite !

#### 1.) Utilisation des anneaux

##### 2.) Anneaux et normes

Anneau antichute EN 361 ; Anneau dorsal de retenue et anneaux latéraux de positionnement durant le travail EN 358 ; Anneau de harnais EN 813

Dans la mesure où ils sont constitués de 2 élingues en tissu, uniquement utiliser l'anneau antichute sternal (marqué A ou A/2) et l'anneau de harnais (marquage/label voir tableau page 5) par paires et les assembler à l'aide d'un mousqueton selon la norme EN 362. Les anneaux latéraux de positionnement durant le travail doivent également toujours être utilisés par paires.

Les anneaux latéraux de positionnement durant le travail, l'anneau dorsal de retenue et l'anneau de harnais ne doivent pas être utilisés comme antichute. À ce sujet, noter impérativement qu'une sécurité antichute supplémentaire est nécessaire pour la sécurité de l'utilisateur et qu'il faut utiliser un point d'ancrage se situant au moins à hauteur des hanches (voir illustration 3.2).

L'anneau de harnais est relié aux boucles pour les jambes si bien que les jambes se replient lors de l'utilisation de l'anneau pour amener l'utilisateur en position assise. Avant la première utilisation, l'utilisateur doit tester le confort dans un lieu sûr et corriger l'ajustement du harnais le cas échéant.

---

Ne pas utiliser de sangle au niveau des hanches lorsqu'il y a un risque prévisible que l'utilisateur se suspende ou soit exposé à une charge involontaire du harnais. L'utilisation (la combinaison) d'anneaux dorsaux de retenue et d'anneaux de positionnement durant le travail dans un système d'arrêt des chutes représente un risque potentiel.

2.1) Anneau dorsal rallongé (pour utilisation avec la sécurité anti-chute)

VEUILLEZ NOTER: harnais complets avec un max. Une charge nominale supérieure à 100 kg ne doit être utilisée qu'avec des éléments absorbant l'énergie également approuvés pour le max. spécifié. charge nominale.

2.2) Informations sur l'étiquette du harnais

1. Fabricant, adresse incluse
2. Taille
3. Respecter les instructions d'utilisation
4. Désignation de l'article
5. Normes pertinentes + année de publication
6. Numéro de série
7. Sigle CE de l'office de supervision
8. Identification de l'utilisateur
9. Prochaine inspection
10. Fabricant
11. Mois et année de fabrication
12. QR code
13. Code-barres interne
14. Référence
15. Manipulation des fermetures
16. Tour de hanches
17. Charge nominale max., outillage et matériel inclus

2.3) Le dispositif d'ancrage doit exclusivement être utilisé avec un équipement de protection antichute personnel et jamais avec un dispositif de levage. Dans la mesure du possible, le point d'ancrage doit se situer à la verticale au-dessus de l'utilisateur. Si le point d'ancrage se situe au-dessous de l'utilisateur, il y a un risque de collision avec les composants installés à une hauteur inférieure en cas de chute !

Si le point d'ancrage se situe sur le côté de l'utilisateur, il y a un risque de collision avec les composants latéraux. Afin d'éviter toute chute en oscillation, limiter les déplacements latéraux par rapport à l'axe médian à un angle maximal d'env. 45°. Si cela s'avère impossible ou que des déviations plus importantes sont nécessaires, ne pas employer de points d'ancrage individuels mais plutôt un système conforme p. ex. à la norme EN 795, classe D (rail) ou C (corde).

---

La hauteur du point d'ancrage et la garde au sol requise doivent systématiquement être suffisantes afin de garantir l'efficacité du système (cf. fig. 2.3) :

Distance de freinage de l'amortisseur antichute  $\Delta l$

+ 2 x longueur initiale du moyen de liaison (fig. 2.1, 2.4)

+ distance de sécurité, env. 1 m

+ le cas échéant, allongement du dispositif d'ancrage (p. ex. EN 795 B/C, respecter les instructions d'utilisation du fabricant)

### **3.) Serrage du harnais antichute**

3.1) Contrôler l'état du harnais avant chaque utilisation.

Pour la bouclerie (œillets et clips de réglage)

Contrôler l'exhaustivité, l'usure et les fissures des soudures et des sangles. En cas de doute sur la sécurité, le retirer immédiatement du service.

3.2) Aperçu des mécanismes de fermeture potentiels (clips)

Les fermetures et/ou éléments de réglage doivent être régulièrement contrôlés pendant leur utilisation.

3.3) Mise en place du harnais selon le type d'équipement

#### **Conception de la veste:**

A: Mettez le harnais de corps comme une veste; B: passez la boucle par le point de fixation (antichute) à la hauteur de la poitrine; (si présent); C: Verrouillez la boucle avec la contre-pièce; D: le cas échéant, fermez la boucle à la hauteur du bassin, comme indiqué sur l'image; E: Pour les œillets en textile (marqués A / 2), les deux doivent être connectés avec un mousqueton conformément à la norme EN 362. F: Fermez les deux cuissards avec la boucle comme indiqué. Il faut veiller à ce que les sangles ne soient pas retournées; G: La plaque arrière avec le point de fixation (antichute) devrait être entre vos omoplates.

#### **V-design:**

A: Insérez vos cuissards dans les cuissards de manière à ce que la boucle de fixation illustrée en B se trouve à l'avant. S'il y a des boucles sur la ceinture abdominale (voir le point D pour la confection de la veste) et / ou sur les cuisses (voir point F de la confection de la veste), fermez-les. B: le harnais en V (le cas échéant) est tiré au centre de la tête de sorte que le mousqueton soit suspendu au-dessus du bassin; C: Le mousqueton est suspendu dans la boucle libre.

#### **Ceinture design:**

A: Entrez dans les cuissards avec vos jambes de manière à ce que la boucle d'attache soit à l'avant. B: Si des boucles sont présentes sur la ceinture abdominale (voir le point D pour la confection de la veste) et / ou sur les cuisses (voir point F pour la confection de la veste), fermez-les.

3.4) Contrôle du harnais : le harnais doit bien enserrer le corps et être confortable. Il doit y avoir un espace suffisant pour le passage de deux doigts entre le corps et les sangles du harnais.

#### 4.) Particularités

4.1) Sangle partiellement élastique pour une mobilité maximale

4.2) Avec anneau dorsal rallongé

4.3) Avec gilet de sécurité (voir mode d'emploi fourni à part)

4.4) Contrôle selon EN 361. À utiliser exclusivement relié à une coulisse attachée à une barre de guidage rigide.

#### 5.) Déclaration eu de conformité

##### DÉCLARATION UE DE CONFORMITÉ (FR)

1. EPI: \*a) \*b)

2. Nom et adresse du fabricant et, le cas échéant, de son mandataire:

**SCM Sitra OY · Juvan Teollisuuskatui 25 C · 02920 Espoo · Finland**

3. La présente déclaration de conformité est établie sous la seule responsabilité du fabricant.

4. Objet de la déclaration: \*a) \*b)

5. L'objet de la déclaration décrit au point 4 est conforme à la législation d'harmonisation de l'Union applicable:

**RÈGLEMENT (UE) 2016/425 DU PARLEMENT EUROPÉEN ET DU CONSEIL**

6. Références des normes harmonisées pertinentes appliquées ou des autres spécifications techniques par rapport auxquelles la conformité est déclarée: \*g 1-x)

7. L'organisme notifié \*i) a effectué l'examen UE de type (module B) et a établi l'attestation d'examen UE de type \*h 1-x).

8. L'EPI est soumis à la procédure d'évaluation de la conformité Module \*n) sous la surveillance de l'organisme notifié \*n).

Espoo, 2019-02-28

Jorma Tuominen

\* voir 6.) Certificat d'identification et de garantie



---

## **6.) Certificat d'identification et de garantie**

Les informations figurant sur les autocollants appliqués sur le produit sont conformes à celles du produit livré.

- a) Nom du produit
- b) Numéro d'article
- c) Dimensions / longueur / Tour de hanches
- d) Matériau
- e) N° de série
- f) Mois et année de fabrication
- g 1-x) Normes (internationales) + année de publication
- h 1-x) Numéro de certification
- i 1-x) Service de certification
- j 1-x) Date de certification
- k 1-x) Nombre max. de personnes
- l 1-x) Charge de test/force de rupture garantie
- m1-x) Charge max.
- n) Centre de contrôle de la fabrication ; méthode de contrôle

## **7.) Fiche de contrôle**

7.1–7.5) À remplir lors de l'inspection

- 7.1) Date
- 7.2) Contrôleur
- 7.3) Cause
- 7.4) Remarque
- 7.5) Prochain examen

## **8.) Informations spécifiques**

8.1–8.4) À remplir par l'acheteur

- 8.1) Date d'achat
- 8.2) Première utilisation
- 8.3) Utilisateur
- 8.4) Société

## **9.) Liste des services de certification**



Uso correcto



Precaución durante el uso



Peligro de muerte



Se requiere protección anticaídas adicional

### Lea la siguiente información con detenimiento

Las instrucciones (i.1 “Instrucciones generales” y i.2 “Instrucciones específicas del producto”) siempre deben estar disponibles en el idioma del país de destino. Si no fuera el caso, deberá ponerse en contacto con el distribuidor. Las instrucciones deben ponerse a disposición del usuario.

Las propiedades del presente modelo de arnés no se corresponden totalmente con las propiedades descritas a continuación. Sirve como dispositivo de sujeción del cuerpo para un sistema de protección individual contra caídas de conformidad con la norma EN 363. Antes de utilizarlo por primera vez, el usuario deberá realizar una prueba de comodidad de uso y facilidad de ajuste en un lugar seguro para garantizar que el arnés de asiento es de la talla adecuada y cuenta con suficientes opciones de ajuste y un grado de comodidad adecuado para el uso previsto. Al llevar a cabo dicha prueba, deberá tenerse en cuenta que la seguridad del usuario depende de la eficacia y la durabilidad del equipo en su conjunto. ¡Se prohíbe llevar a cabo cualquier tipo de reparación de arneses dañados o defectuosos!

#### 1.) Uso de las argollas

##### 2.) Argollas y normas

Anilla de sujeción EN 361; anilla de sujeción dorsal y anillas de posición en el lugar de trabajo EN 358; anilla del arnés de cintura EN 813

Siempre que las anillas de sujeción externas (marcadas con A o A/2) y la anilla del arnés de cintura (para la marca o la etiqueta consulte la tabla de la página 5) estén compuestas por dos lazos textiles, deberán usarse exclusivamente por pares y conectarse mediante un mosquetón conforme a la norma EN 362. Las dos anillas laterales de posición en el lugar de trabajo también deberán usarse siempre por pares.

Las anillas laterales de posición en el lugar de trabajo, la anilla de sujeción dorsal y la anilla del arnés de cintura no deben usarse con fines de detención; a este respecto, deberá tenerse en cuenta que se requiere un sistema adicional de protección frente a caídas para garantizar la seguridad del usuario; asimismo, deberá tenerse en cuenta que debe emplearse un punto de anclaje que esté ubicado al menos a la altura de las caderas (véase la imagen 3.2).

---

La anilla del arnés de cintura está conectada a la pernera, de manera que, al usar la anilla, las piernas queden apretadas con el fin de que el usuario adopte una posición sentada. Antes de usar el arnés por primera vez, el usuario debería realizar una prueba de comodidad de uso; dicha prueba deberá llevarse a cabo en un lugar seguro, y, en caso necesario, deberá corregirse el ajuste del arnés.

No debería usarse un arnés para la cintura si existe un riesgo predecible de que el usuario quede colgado o se vea sometido a una carga accidental provocada por el arnés. Es posible que exista peligro al usar (combinar) anillas de sujeción dorsal y anillas de posición en el lugar de trabajo en un sistema de sujeción.

2.1) Uso de elementos de amarre amortiguadores en combinación con un arnés anticaídas

**TENGA EN CUENTA:** arneses de cuerpo completo con un máx. la carga nominal superior a 100 kg solo se puede utilizar con elementos absorbentes de energía que también estén aprobados para el máx. carga nominal.

2.2) Información recogida en la etiqueta del arnés

1. El fabricante y su dirección
2. Talla
3. Indicación sobre la necesidad de seguir las instrucciones de uso
4. Denominación del artículo
5. Normas relevantes y año de emisión
6. Número de serie
7. Marcado CE del organismo de supervisión
8. Identificación de usuarios
9. Próxima inspección
10. Fabricante
11. Mes y año de fabricación
12. Código QR
13. Código de barras interno
14. Número de artículo
15. Manejo de los elementos de bloqueo
16. Contorno de la cintura
17. Carga nominal máx. incluyendo herramientas y equipo

2.3) El dispositivo de anclaje solo debe ser utilizado con equipos anticaídas personales, no con dispositivos elevadores. El punto de anclaje debe encontrarse en una posición lo más vertical posible sobre el usuario. ¡Si el punto de anclaje está por debajo, en caso de caída hay peligro de golpearse con algún componente situado más abajo!

Si el punto de anclaje se encuentra a un lado del usuario, hay peligro de golpearse con algún componente situado a un lado. A fin de evitar una caída en péndulo, el movimiento lateral con respecto

---

al eje medio debe limitarse a un máximo de aproximadamente 45 grados; si ello no fuera posible o si fuese necesario realizar desplazamientos mayores, no deberán usarse puntos de anclaje individuales, sino elegir un sistema que cumpla con los requisitos para, por ejemplo, la clase D (riel) o C (cuerda) de la norma EN 795.

La altura del punto de anclaje y el espacio libre necesario hasta el suelo deben ser siempre suficientes para garantizar la efectividad del sistema (véase la fig. 2.3):

Distancia de frenado del absorbedor de energía  $\Delta l$

+ 2 x Longitud de salida del elemento de amarre l (fig. 2.1 y 2.4)

+ Distancia de seguridad de aproximadamente 1 metro

+ Si procede, la extensión del dispositivo de anclaje (por ejemplo, norma EN 795 B/C; siga las instrucciones de uso del fabricante)

3.) Apretar el arnés de sujeción

3.1) Antes de cada uso deberá comprobarse que el arnés anticaídas no esté dañado. Compruebe que las piezas metálicas (ojetes de metal y hebillas de ajuste), las costuras y las correas estén íntegras y no presenten signos de desgaste ni desgarros. En caso de dudas en cuanto a si presenta un estado seguro, descartar inmediatamente el uso.

3.2) Resumen de los posibles mecanismos de bloqueo (hebillas rápidas). Los elementos de bloqueo o los elementos de ajuste deberán comprobarse con regularidad mientras se estén usando.

3.3) Apriete el arnés anticaídas según el tipo de arnés

### **Diseño de la chaqueta:**

A: Póngase el arnés del cuerpo como una chaqueta; B: Pase la hebilla a través del punto de fijación (detención de caídas) a la altura del pecho; (si está presente); C: trabe la hebilla con la contrapunta; D: Si está presente, cierre la hebilla a la altura de la pelvis como se muestra en la imagen; E: Para los ojales textiles (marcados A / 2), ambos deben estar conectados con un mosquetón de acuerdo con la norma EN 362. F: Cierre ambas correas con la hebilla como se muestra. Debe garantizarse en el proceso que las correas no estén giradas; G: La placa posterior con el punto de fijación (detención de caídas) debe estar entre los omóplatos.

### **V-diseño:**

A: Entre en las correas de las piernas con las piernas para que el lazo de amarre que se muestra en B esté al frente. Si hay hebillas en el cinturón de la cadera (Ver el punto D para la construcción de la chaqueta) y / o en los perneras (ver el punto F en la construcción de la chaqueta), ciérrelos. B: El arnés en V (si está presente) se tira sobre el centro de la cabeza para que el mosquetón cuelgue sobre la pelvis; C: El mosquetón se cuelga en el bucle libre.

### **Diseño de cinturón de cintura:**

A: Entre en las correas de las piernas con las piernas para que el lazo de amarre quede al frente. B: Si hay hebillas en el cinturón de la cadera (ver el punto D para ver la construcción de la chaqueta)

y / o en las perneras (ver el punto F para ver la construcción de la chaqueta), ciérrelas.

3.4) Control del arnés de sujeción: ajustar el arnés de forma que esté bien colocado y resulte cómodo. Deben quedar dos dedos de espacio entre el cuerpo y la cinta.

#### 4.) Peculiaridades

4.1) Cinta de correa parcialmente elástica para movilidad máx.

4.2) Con anilla dorsal alargada

4.3) Con chaleco de seguridad (véase el manual separado).

4.4) Comprobada según EN 361. Sólo debe utilizarse en combinación con un rodete en una guía rígida.

#### 5.) Declaración de conformidad

##### DECLARACIÓN UE DE CONFORMIDAD (ES)

1. EPI: \*a) \*b)

2. Nombre y dirección del fabricante y, en su caso, de su representante autorizado:

**SCM Sitra OY · Juvan Teollisuuskatui 25 C · 02920 Espoo · Finland**

3. La presente declaración de conformidad se expide bajo la exclusiva

4. Objeto de la declaración: \*a) \*b)

5. El objeto de la declaración descrito en el punto 4 anterior es conforme con la legislación de armonización de la Unión aplicable:

**REGLAMENTO (UE) 2016/425 DEL PARLAMENTO EUROPEO Y DEL CONSEJO**

6. Referencias a las normas armonizadas aplicables utilizadas, incluidas sus fechas, o referencias a las otras especificaciones técnicas, incluidas sus fechas, respecto a las cuales se declara la conformidad: \*g 1-x)

7. El organismo notificado \*i) ha efectuado el examen UE de tipo (módulo B) y ha expedido el certificado de examen UE de tipo \*h 1-x).

8. El EPI está sujeto al procedimiento de evaluación de la conformidad Módulo \*n) bajo la supervisión del organismo notificado \*n).



Espoo, 2019-02-28

Jorma Tuominen

\* ver 6.) Certificado de identificación y garantía

---

## **6.) Certificado de identificación y garantía**

La información en las pegatinas aplicadas se corresponde con la del producto suministrado.

- a) Nombre de producto
- b) Número de artículo
- c) Tamaño/longitud / Contorno de la cintura
- d) Material
- e) N° de serie
- f) Mes y año de fabricación
- g 1-x) Normas (internacionales) + Año de emisión
- h 1-x) Número de certificado
- i 1-x) Organismo de certificación
- j 1-x) Fecha de certificado
- k 1-x) Máx. número de personas
- l 1-x) Carga de prueba/Resistencia a la rotura garantizada
- m1-x) Carga máx.
- n) Organismo de control de producción; procedimiento de control

## **7.) Tarjeta de control**

7.1–7.5) Rellenar en caso de revisión

- 7.1) Fecha
- 7.2) Verificador
- 7.3) Motivo
- 7.4) Observación
- 7.5) Próxima inspección

## **8.) Información individual**

8.1–8.4) Rellenar por el comprador

- 8.1) Fecha de compra
- 8.2) Primer uso
- 8.3) Usuario
- 8.4) Empresa

## **9.) Lista de los organismos de certificación**



Gebruik in orde



Voorzichtig bij het gebruik



Levensgevaar



Extra valbeveiliging noodzakelijk

### **Informatie - zorgvuldig lezen**

De instructies (i.1 “Algemene instructies”, i.2 “Productspecifieke instructies”) moeten altijd beschikbaar zijn in de nationale taal. Als de taal niet beschikbaar is, moet contact worden opgenomen met de dealer. De instructies moeten aan de gebruiker ter beschikking worden gesteld.

Het beschreven gordelmodel heeft niet alle onderstaande eigenschappen. Het dient als lichaamsdraagvoorziening voor een persoonlijk valbeschermingssysteem conform EN 363. Vóór het eerste gebruik moet de gebruiker het draagcomfort en de verstelbaarheid op een veilige plaats controleren om er zeker van te zijn dat de zitgordel de juiste maat heeft, voldoende verstelmogelijkheden heeft en een op het beoogde gebruik afgestemd comfortniveau biedt. Houd er rekening mee dat de veiligheid van de gebruiker afhangt van de effectiviteit en duurzaamheid van de gehele uitrusting. Alle reparaties aan beschadigde en/of defecte gordels zijn verboden!

#### **1.) Toepassing van de ogen**

##### **2.) Ogen en normen**

Valbeveiligsoog EN 361; positioneringsoog achterzijde en zijdelingse werkpositioneringsogen EN 358; zitgordeloog EN 813 Het stervormig oog (gemarkeerd met A of A/2) en het zitgordeloog (markering/label zie tabel, pagina 5), indien deze bestaan uit 2 lussen van textiel, uitsluitend in paren gebruiken en met karabijnhaken bevestigen conform EN 362. De zijdelingse werkpositioneringsogen moeten ook altijd per paar worden gebruikt.

De zijdelingse werkpositioneringsogen, het positioneringsoog aan de achterzijde en het zitgordeloog mogen niet voor het opvangen worden gebruikt. Het is belangrijk op te merken dat voor de veiligheid van de gebruiker een extra valbeveiliging is vereist en dat er een aanslagpunt moet worden gebruikt dat zich ten minste op heuphoogte bevindt (zie afbeelding 3.2).

Het zitgordeloog is met de beenlussen verbonden, zodat de benen worden aangetrokken wanneer het oogje wordt gebruikt om de gebruiker naar een zittende positie te leiden. Voorafgaand aan het eerst gebruik moet de gebruiker het draagcomfort op een veilige plaats testen en, indien nodig, de zitting van de gordels corrigeren.

---

Een heupband mag niet worden gebruikt als er een te verwachten risico is dat de gebruiker hangt of wordt blootgesteld aan een onbedoelde belasting door de gordel. Er bestaat een potentieel gevaar bij het gebruik (de combinatie) van het positioneringsoog aan de achterzijde en werkpositioneringsogen in een valbeveiligingssysteem.

2.1) Verlengd rugoog (geschikt voor gebruik als valbescherming)

LET OP: Full body harnessen met een max. nominale belasting hoger dan 100 kg mag alleen worden gebruikt met energie-absorberende elementen die ook zijn goedgekeurd voor de gespecificeerde max. nominale belasting.

2.2) Informatie gordellabel

1. Fabrikant incl. adres
2. Maat
3. Handleiding naleven
4. Artikelbeschrijving
5. Relevante normen + jaar van uitgave
6. Serienummer
7. CE-markering van controle instantie
8. Identificatie van gebruikers
9. Volgende inspectie
10. Fabrikant
11. Maand en jaar van fabricage
12. QR-code
13. Interne barcode
14. Artikelnummer
15. Omgang met de sluitingen
16. Heupomvang
17. Max. nominale belasting incl. gereedschap en uitrusting

2.3) De aanslagvoorziening mag alleen worden gebruikt met persoonlijke valbeveiligingsvoorzieningen en niet met hefwerktuigen. Het verankeringspunt moet zich zo verticaal mogelijk boven de gebruiker bevinden. Als het verankeringspunt zich onder het punt bevindt, bestaat bij een val het risico dat lagere onderdelen geraakt worden!

Als het verankeringspunt zich aan de zijkant van de gebruiker bevindt, bestaat het risico dat de onderdelen aan de zijkant worden geraakt. Om een slingerval te voorkomen, mag de zijdelingse beweging naar de centrale as maximaal ca. 45° bedragen. Is dit niet mogelijk of zijn er grotere afbuigingen nodig, dienen er geen afzonderlijke verankeringspunten gebruikt te worden, maar een systeem conform bijv. EN 795 klasse D (rail) of C (lijn).

De hoogte van het verankeringspunt en het benodigde vloeroppervlak moet in ieder geval voldoende zijn om een effectief gebruik van het systeem te garanderen (zie afb. 2.3):



---

remweg van de valdemper  $\Delta l$

+ 2 x originele lengte van het verbindingsmiddel l (afb. 2.1, 2.4)

+ veiligheidsafstand, ca. 1m

+ evt. rekking van de aanslagvoorziening (bv. EN 795 B/C, gebruiksaanwijzing van de fabrikant in acht nemen)

### 3.) Veiligheidsharnas aantrekken

3.) Opvanggordel aantrekken

3.1) Controleer de opvanggordel voor elk gebruik op schade. Bij beslagdelen (ogen en verstelbare gespen) controleer naden en riemen op volledigheid, slijtage en scheuren. Bij twijfel over een veilige toestand het gebruik direct staken.

3.2) Overzicht van mogelijke sluitsystemen (gespen)

De sluitingen en /of de verstelelementen moeten tijdens gebruik regelmatig worden gecontroleerd.

3.3) Opvanggordel aantrekken, afhankelijk van het type gordel

#### Jas ontwerp:

A: Trek het lichaamsharnas aan als een jas; B: Rijg de gesp door het (valstop) bevestigingspunt op borsthoogte; (indien aanwezig); C: Vergrendel de gesp met het tegenstuk; D: Sluit, indien aanwezig, de gesp op de hoogte van het bekken zoals aangegeven in de afbeelding; E: Voor textielogen (gemarkeerd A / 2), moeten beide worden verbonden met een karabijnhaak in overeenstemming met EN 362. F: Sluit beide beenriemen met de gesp zoals afgebeeld. Daarbij moet ervoor worden gezorgd dat de riemen niet worden omgedraaid; G: De achterplaat met het (valstop) bevestigingspunt moet zich tussen uw schouderbladen bevinden.

#### V ontwerp:

A: Stap met uw benen in de beenbanden zodat de bevestigingslus in B aan de voorkant is. Als er gespen aan de heupgordel zitten (zie punt D voor de constructie van de jas) en / of aan de beenlussen (zie punt F over de constructie van de jas), sluit u deze. B: Het V-harnas (indien aanwezig) wordt over het midden van het hoofd getrokken zodat de karabijnhaak boven het bekken hangt; C: De Carabiner hangt in de vrije lus.

#### Taille riem ontwerp:

A: Stap met uw benen in de beenbanden zodat de bevestigingslus aan de voorkant is. B: Als er gespen aanwezig zijn op de heupgordel (zie punt D voor jasconstructie) en / of op de beenlussen (zie punt F voor jasconstructie), sluit u deze.

3.4) Controle van opvanggordel: gordel zo instellen dat deze vast, maar gemakkelijk zit. Tussen lichaam en riem moet ruimte voor twee vingers zijn.

### 4.) Bijzonderheden

4.1) Gedeeltelijk elastische gordel voor maximale beweeglijkheid

4.2) Met verlengd rugoog

- 
- 4.3) Met veiligheidsvest (zie separate handleiding)
  - 4.4) Gecontroleerd conform EN 361. Mag alleen in combinatie met een glijder op een vaste geleider worden gebruikt.

## 5.) Conformiteitsverklaring

### EU-CONFORMITEITSVERKLARING (NL)

1. PBM: \*a) \*b)
2. Naam en adres van de fabrikant en, indien van toepassing, zijn gemachtigde:  
**SCM Sitra OY · Juvan Teollisuuskatui 25 C · 02920 Espoo · Finland**
3. Deze conformiteitsverklaring wordt op eigen verantwoording van de fabrikant verstrekt.
4. Voorwerp van de verklaring: \*a) \*b)
5. Het in punt 4 beschreven voorwerp is conform met de desbetreffende harmonisatiewetgeving van de Unie:  
**VERORDENING (EU) 2016/425 VAN HET EUROPEES PARLEMENT EN DE RAAD**
6. Vermelding van de relevante toegepaste geharmoniseerde normen, met inbegrip van de datum van de norm, of van de andere technische specificaties, met inbegrip van de datum van de specificatie, waarop de conformiteitsverklaring betrekking heeft: \*g 1-x)
7. De aangemelde instantie \*i) heeft het EU-typeonderzoek (module B) verricht en het certificaat van EU-typeonderzoek \*h 1-x).
8. Het persoonlijk beschermingsmiddel is onderworpen aan de conformiteitsbeoordelingsprocedure Module\*n) onder toezicht van de aangemelde instantie \*n).

Espoo, 2019-02-28

Jorma Tuominen

\* zien 6.)Identificatie- en garantiecertificaat

---

## **6.) Identificatie- en garantiecertificaat**

De informatie op de aangebrachte etiketten komt overeen met die van het geleverde product.

- a) Productnaam
- b) Artikelnummer
- c) Maat/lengte/heupomvang
- d) Materiaal
- e) Serienr.
- f) Maand en jaar van fabricage
- g 1-x) Normen (internationaal) + jaar van uitgave
- h 1-x) Certificaatnummer
- i 1-x) Certificeringsinstantie
- j 1-x) Certificeringsdatum
- k 1-x) Max. aantal personen
- l 1-x) Testlast/ gegarandeerde breukkracht
- m1-x) Max. belasting
- n) Instelling voor productiebewaking; controleprocedure

## **7.) Controlekaart**

7.1-7.5) In te vullen in geval van revisie

- 7.1) Datum
- 7.2) Controleur
- 7.3) Oorzaak
- 7.4) Opmerking
- 7.5) Volgende onderzoek

## **8.) Individuele informatie**

8.1-8.4) In te vullen door de koper

- 8.1) Koopdatum
- 8.2) Eerste gebruik
- 8.3) Gebruiker
- 8.4) Onderneming

## **9.) Lijst van certificeringsinstanties**



Anvendelse er OK



Forsigtig ved anvendelse



Livsfare



Ekstra faldsikring påkrævet

### Information – skal læses omhyggeligt

Vejledningerne (i.1 „Generel vejledning“, i.2 „Produktspecifik vejledning“) skal altid vedlægges på det enkelte lands eget sprog. Hvis du ikke kan finde dem, kontakt venligst forhandleren. Alle brugere skal have adgang til vejledningerne.

Den foreliggende selemodel har ikke ALLE egenskaber, der beskrives i det efterfølgende. Den fungerer som holdesystem i personligt faldsikringsudstyr iht. EN 363. Inden første anvendelse skal brugeren på et sikkert sted kontrollere bærekomforten og justerbarheden for at sikre, at bæltet med siddegjord har den rigtige størrelse, tilstrækkelige indstillingsmuligheder og giver en rimelig grad af komfort til den planlagte anvendelse. Her skal man være opmærksom på, at brugerens sikkerhed afhænger af effekten og holdbarheden af det samlede udstyr. Reparation af beskadigede og/eller defekte seler er ikke tilladt!

### 1.) Anvendelse af øjerne

#### 2.) Øjer og normer

D-ring EN 361; faldsikringsøje og arbejdspladspositioneringsøjer i siderne EN 358; øsken til bælte med siddegjord EN 813 D-ringen i brysthøjde (mærket med A eller A/2) og øskenen til bælte med siddegjord (mærkning/label se tabel side 5), såfremt de består af 2 tekstilstropper, må kun bruges parvis, og de skal lukkes ved hjælp af karabinhage i henhold til EN 362. Også arbejdspladspositioneringsøjerne i siderne må altid kun bruges parvis.

Arbejdspladspositioneringsøjerne i siderne, faldsikringsøjet og øskenen til bælte med siddegjord må ikke bruges som faldsikring. Vær altid opmærksom på, at en ekstra faldsikring er påkrævet for at kunne garantere brugerens sikkerhed, og at der skal bruges et ankerpunkt, som mindst er placeret i hoftehøjde (se ill. 3.2). Øskenen til bælte med siddegjord er forbundet med benstropperne, så benene trækkes op, når øsken bruges for at få brugeren i en siddende stilling. Inden første brug bør brugeren teste bærekomforten på et sikkert sted og eventuelt justere remmen.

Der bør ikke bruges hofterem, hvis der er en potentiel risiko for, at brugeren kommer til at hænge eller er udsat for uforsættlig belastning fra remmen. Fareidentifikation ved brug (kombination) af faldsikringsøjer og arbejdspladspositioneringsøjer i samme faldsikringssystem.

---

## 2.1) Forlænget rygøsken (egnet som faldsikring)

**BEMÆRK:** Sele i fuld krop med maks. nominel belastning højere 100 kg må kun bruges med energiabsorberende elementer, der også er godkendt til det specificerede maks. nominel belastning.

### 2.2) Oplysninger remlabel

1. Producent inkl. adresse
2. Størrelse
3. Læs vejledningen
4. Artikelnavn
5. Relevante normer + udgivelsesår
6. Serienummer
7. Det kontrollerende organs CE-mærkning
8. Brugeridentifikation
9. Næste eftersyn
10. Producent
11. Måned og år for produktionen
12. QR-kode
13. Intern stregkode
14. Artikelnummer
15. Håndtering af lukkeanordningerne
16. Hofteomfang
17. Maks. nominel belastning inkl. værktøj og udstyr

2.3) Forankringsudstyret må kun bruges med personlig faldbeskyttelsesudstyr og ikke med løfteanordninger. Så vidt det er muligt, skal ankerpunktet være lodret over brugeren. Hvis ankerpunktet er under arbejdsstedet, er der i tilfælde af en nedstyrtning risiko for, **at man rammer bygningsdele, der befinder sig længere nede!**

Hvis ankerpunktet er ved siden af brugeren, er der risiko for, at han/hun falder ned på bygningsdele, der befinder sig ved siden af. For at undgå pendulsving ved fald, bør sidebevægelser i forhold til midteraksen begrænses til maks. ca. 45°. Hvis dette ikke er muligt, eller hvis der er brug for større udsving, bør der ikke anvendes enkelte ankerpunkter, men et system iht. f.eks. DS/EN 795 klasse D (skinne) eller C (line).

Ankerpunktets højde og den nødvendige gulvplads skal altid være tilstrækkelig stor for at sikre, at systemet virker (jf. ill. 2.3):

**Falddæmperens bremselængde  $\Delta l$**

+ 2 x Forbindelseelementets udgangslængde (ill. 2.1, 2.4)

+ Sikkerhedsafstand, ca 1 m

+ Evt. forankringsudstyrets elasticitet (f. eks. EN 795 B/C, se producentens brugsanvisning)

## 3.) Påtagning af kropssele

3.1) Inden hver brug skal faldsikringssele kontrolleres for skader. Vær opmærksom på, at beslagdele (øjjer og justerinspændere), syninger og rebbånd er komplette, og at der ikke er slitage

---

og revner. Sele prøves med henblik på skader – i særdeleshed spænder og selerem med henblik på slid/revner, og den skal være fuldstændig funktionsdygtig eller spærres, hvis den er beskadiget.

3.2) Oversigt over eventuelle lukkemekanismer (spænder)

Lukkemekanismerne og/eller justeringselementerne skal kontrolleres regelmæssigt under brug.

3.3) Måden, man ifører sig faldsikringssele, afhænger af seletypen

#### **Jakke design:**

A: Sæt på kropsselen som en jakke; B: Træk spændet gennem (faldarrest) fastgørelsespunkt i brysthøjden; (hvis til stede); C: Lås spændet med modstykket; D: Luk spændet i bækkenhøjden som vist på billedet, hvis det er til stede. E: For tekstil eyelets (markeret A / 2) skal begge være forbundet med en karabinhane i henhold til EN 362. F: Luk begge benstropper med spændet som vist. Det skal sikres under processen, at stropperne ikke drejes; G: Bagpladen med (faldstop) fastgørelsespunkt skal være mellem dine skulderblader.

#### **V-design:**

A: Træd ind i benstropperne med dine ben, så indbindingsløjfen, der er vist i B, er foran. Hvis der er spænder på hoftebæltet (se punkt D for jakkeopbygning) og / eller på bensløjferne (se punkt F om jakkeopbygning), skal du lukke dem. B: V-selen (hvis den findes) trækkes over midten af hovedet, så karabinen hænger over bækkenet; C: Karabinen hænges i den frie sløjfe.

#### **Taljerem design:**

A: Træd ind i benstropperne med dine ben, så indbindingsløjfen er foran. B: Hvis der er spænder på hoftebæltet (se punkt D for jakkeopbygning) og / eller på bensløjferne (se punkt F for jakkeopbygning), skal du lukke dem.

3.4) Kontrol af faldsikringssele: Selen indstilles, således at den sidder fast, men komfortabelt. Mellem krop og selerem bør der være plads til 2 fingre.

### **4.) Særlige egenskaber**

4.1) Delvist elastisk rembånd sikrer optimal bevægelighed

4.2) Med forlænget rygøsken

4.3) Med refleksvest (se separat anvisning)

4.4) Testet iht. EN 361. Må kun anvendes med en løber på en stiv føring.

## 5.) Erklæring om overensstemmelse

### EU-OVERENSSTEMMELSESERKLÆRING (DA)

1. PV: \*a) \*b)
2. Navn og adresse på fabrikanten og i givet fald dennes bemyndigede repræsentant:  
**SCM Sitra OY · Juvan Teollisuuskatui 25 C · 02920 Espoo · Finland**
3. Denne overensstemmelseserklæring udstedes alene på fabrikantens ansvar.
4. Erklæringens genstand: \*a) \*b)
5. Genstanden for erklæringen, der er beskrevet i punkt 4, er i overensstemmelse med den relevante EU-harmoniseringslovgivning:  
**EUROPA-PARLAMENTETS OG RÅDETS FORORDNING (EU) 2016/425**
6. Henvielse til de relevante harmoniserede standarder, der er anvendt, herunder standardernes dato, eller henvielse til de andre tekniske specifikationer, herunder specifikationernes dato, som der erklæres overensstemmelse med: \*g 1-x)
7. Det bemyndigede organ\*i) har foretaget EU-typeafprøvning (modul B) og udstedt EU-typeafprøvningsattest \*h 1-x).
8. PV'et er omfattet af overensstemmelsesvurderingsprocedure Modul \*n) under overvågning af det bemyndigede organ \*n).

Espoo, 2019-02-28

Jorma Tuominen

\* se 6.) Identificerings- og garanticertifikat

---

## **6.) Identificerings- og garanticertifikat**

Oplysningerne på de påsatte mærkater svarer til dem for det medfølgende produkt.

- a) Produktnavn
- b) Artikelnummer
- c) Størrelse/længde/hofteomfang
- d) Materiale
- e) Serie-nr.
- f) Måned og år for fremstilling
- g 1-x) Standarder (international) + udgivelsesår
- h 1-x) Certifikatnummer
- i 1-x) Certificeringsmyndighed
- j 1-x) Certifikatdato
- k 1-x) Maks. antal personer
- l 1-x) Prøvebelastning/ sikret brudstyrke
- m 1-x) Maks. belastning
- n) Produktionskontrolorgan; kvalitetsstyringssystem

## **7.) Kontrollkort**

7.1-7.5) Udfyld ved revision

- 7.1) Dato
- 7.2) Kontrollør
- 7.3) Grund
- 7.4) Bemærkning
- 7.5) Næste undersøgelse

## **8.) Individuelle oplysninger**

8.1-8.4) Skal udfyldes af køber

- 8.1) Købsdato
- 8.2) Første ibrugtagning
- 8.3) Bruger
- 8.4) Virksomheder

## **9.) Liste over certificeringsorganer**





Bruk OK



Må brukes med forsiktighet



Livsfare



Ekstra fallsikring er nødvendig

### Informasjon – les nøye

Anvisningene (i.1 «Generell anvisning», i.2 «Produktspesifikk anvisning») må alltid være tilgjengelige på det respektive språket. Hvis disse ikke foreligger, må du ta kontakt med forhandleren. Anvisningene må være tilgjengelige for brukeren.

Den foreliggende beltemodellen oppfyller ikke alle egenskaper som beskrives i det følgende. Det brukes som kroppsfeste-anordning for et personlig fallsikringsystem iht. EN 363. Før første gangs bruk må brukeren utføre en kontroll av brukerkomforten og justerbarheten på et sikkert sted, for å sørge for at sitteselen har riktig størrelse og nok innstillingsmuligheter og gir brukeren tilstrekkelig komfort for ønsket bruk. Man må være oppmerksom på at sikkerheten til brukeren er avhengig av utstyrets funksjon og holdbarhet. Enhver reparasjon av skadde og/eller defekte belter er forbudt.

#### 1.) Bruk av festepunkter

#### 2.) Innfestinger og standarder

Fallsikringsfestepunkt EN 361; ryggholdemalje og arbeidsplassposisjoneringsmaljene på siden EN 358; sitteselemalje EN 813 Det stjerneformede fallsikringsfestepunktet (merket med A eller A/2) og sitteselemaljen (merking/etikett se tabell, side 5) såfremt disse består av 2 tekstilløkker, må kun brukes parvis og kobles sammen med karabinkrok iht. EN 362. Arbeidsplassposisjoneringsmaljene på siden må alltid brukes parvis.

Arbeidsplassposisjoneringsmaljene på siden, ryggholdemaljen og sitteselemaljen må ikke brukes til fallsikringsformål. Man må være oppmerksom på at for å sikre brukeren er det nødvendig med en ekstra fallsikring og at det må brukes et festepunkt som **befinner seg minimum i hoftehøyde (se bilde 3.2).**

Sitteselemaljen er knyttet til benstroppene, slik at beina kan strammes til ved å bruke maljen for å få brukeren til sittende stilling. Før første gangs bruk skal brukeren teste brukerkomforten på et trygt sted og eventuelt korrigere beltet.

Et hoftebelte skal ikke brukes hvis det kan være fare for at brukeren henger eller blir utsatt for en utilsiktet belastning på grunn av beltet. Det er en potensiell fare ved bruk (kombinasjon) av ryggholdemaljer og arbeidsplassposisjoneringsmaljer i et falldempings-system.

---

## 2.1) Forlenget ryggring (egnet til bruk som fallsikring)

MERKNAD: Hele kroppen seler med maks. nominell belastning høyere 100 kg, må bare brukes med energiabsorberende elementer som også er godkjent for det angitte maks. nominell belastning.

### 2.2) Informasjon belteetikett

1. Produsent inkl. adresse
2. Størrelse
3. Følg bruksanvisningen
4. Artikkelbetegnelse
5. Relevante standarder + leveringsår
6. Serienummer
7. CE-merking av overvåkningsorganet
8. Brukeridentifisering
9. Neste inspeksjon
10. Produsent
11. Måned og år for produksjon
12. QR-kode
13. Intern strekkode
14. Artikkelnummer
15. Bruk av låsene
16. Hofteomkrets
17. Maks. nominell belastning inkl. verktøy og utstyr

2.3) Festeutstyret må kun brukes for personlig fallsikringsutstyr og ikke for løfteinnretninger. Festepunktet bør befinne seg mest mulig loddrett over brukeren. Hvis festepunktet befinner seg nedenfor, er det ved fall fare for å treffe elementer som befinner seg lenger nede!

Hvis festepunktet befinner seg til siden for brukeren, er det fare for å kolliderer med elementer på siden. For å forhindre pendelfall bør brukeren begrense bevegelser til siden for midtaksen til et maksimum på ca. 45°. Hvis dette ikke er mulig eller større forflytninger kreves, bør det ikke brukes separate anslagspunkter, men et system f.eks. i henhold til NS-EN 795 klasse D (skinne) eller C (line).

Høyden til festepunktet og det nødvendige, frie rommet over bakken må være tilstrekkelig beregnet for å sikre at systemet fungerer (se fig. 2.3):

Falldemperens bremserekning  $\Delta l$

+ 2 x Forbindelsesutstyrets utgangslengde l (fig. 2.1, 2.4)

+ Sikkerhetsavstand , ca. 1 m

+ evt. forlengelse av festeutstyret (f.eks. NS-EN 795 B/C, følg produsentens bruksanvisning)

## 3.) Hvordan ha på fallsikringsselen

3.1) Kontroller om fallselen er skadet før hver bruk. Ved beslagdeler

(festepunkter og justeringsspenner) Kontroller at sømbilder

---

og beltestropper er hele, om de er slitt og har sprekker. Hvis du er i tvil om at beltet er i sikker stand, må du straks la være å bruke det.

### 3.2) Oversikt over mulige låsemekanismer (spenner)

Låsene og/eller innstillingsselementene må kontrolleres regelmessig

under bruk.

### 3.3) Ta på deg fallsele, alt etter beltetype

#### **Jakke design:**

A: Ta på deg kroppsselen som en jakke; B: Tre spennet gjennom (fallstopp) festepunktet i brysthøyden; (hvis tilstede); C: Lås spennen med motstykket; D: Hvis det er tilstede, lukk spennen i bekenhøyden som vist på bildet; E: For tekstiløyer (merket A / 2) må begge være koblet til en karabinhylle i samsvar med EN 362. F: Lukk begge benstroppene med spennen som vist. Det må sikres i prosessen at stroppene ikke blir dreid; G: Bakplaten med (fallstopp) festepunkt skal være mellom skulderbladene.

#### **V-design:**

A: Gå inn i benstroppene med bena, slik at festebåndet vist i B er i fronten. Hvis det er spenner på hoftebeltet (se punkt D for jakkekonstruksjon) og / eller på benløkkene (se punkt F om jakkekonstruksjon), lukk dem. B: V-selen (hvis tilstede) trekkes over midten av hodet slik at karabinen henger over bekkenet; C: Carabiner er hengt i fri sløyfe.

#### **Midje belte design:**

A: Trå inn i benstroppene med bena slik at innfestingssløyfen er i fronten. B: Hvis det er spenner på hoftebeltet (se punkt D for jakkekonstruksjon) og / eller på benløkkene (se punkt F for jakkekonstruksjon), lukk dem.

3.4) Fallsikringsbelte kontroll: Juster beltet slik at det sitter godt fast, men likevel behagelig. Mellom kropp og beltebånd bør du ha plass til 2 fingre.

## **4.) Særegenheter**

4.1) Delelastisk belte for maks. bevegelighet

4.2) Med forlenget ryggfestepunkt

4.3) Med refleksvest (se separat veiledning)

4.4) Testet iht. EN 361.

## 5.) Erklæring om samsvar

### EU-ERKLÆRING OM OVERENSSTEMMELSE (NO)

1. PPE: \*a) \*b)
2. Navn og adresse på produsenten og, hvis aktuelt, til hans autoriserte representant:  
**SCM Sitra OY · Juvan Teollisuuskatui 25 C · 02920 Espoo · Finland**
3. Det eneste ansvaret for å utstede denne samsvarserklæringen ligger hos produsenten.
4. Erklæringens gjenstand: \* a) \* b)
5. Emnet for erklæringen beskrevet i punkt 4 er i samsvar med relevant EU-harmoniseringslovgivning:  
**EUROPA-PARLAMENTETS OG RÅDETS FORORDNING (EU) 2016/425**
6. Angi relevante harmoniserte standarder eller andre tekniske spesifikasjoner som samsvar er erklært for, inkludert datoen for standardene eller andre tekniske spesifikasjoner: \* g 1-x)
7. Det varslede organet \* i) har gjennomført EU-typeundersøkelse (modul B) og utstedt EU-typeavklaringsbevis \* h 1-x).
8. PPE er underlagt overensstemmelsesvurderingsprosedyremodulen \* n) under tilsyn av det varslede organet \* n).



Espoo, 2019-02-28

Jorma Tuominen

\* se 6.) Identifikasjons- og garantisertifikat

---

## **6.) Identifiserings- og garantisertifikat**

Informasjon på påsatte klistremerker tilsvarer informasjonen til det medfølgende produktet.

- a) Produktnavn
- b) Artikkelnummer
- c) Størrelse / lengde / Hofteomkrets
- d) Materiale
- e) Serienr.
- f) Produksjonsmåned og -år
- g 1-x) Standarder (internasjonale) + Leveringsår
- h 1-x) Sertifikatnummer
- i 1-x) Sertifiseringsorgan
- j 1-x) Sertifikatsdato
- k 1-x) Maks. antall personer
- l 1-x) Prøvebelastning/ sikret bruddstyrke
- m1-x) Maks. belastning
- n) Produksjonsovervåkingsorgan, kontrollmetode

## **7.) Kontrollkort**

7.1–7.5) Fylles ut ved kontroll

- 7.1) Dato
- 7.2) Kontrollør
- 7.3) Årsak
- 7.4) Bemerkning
- 7.5) Neste kontroll

## **8.) Individuell informasjon**

8.1–8.4) Fylles ut av kjøper

- 8.1) Kjøpsdato
- 8.2) Første gangs bruk
- 8.3) Bruker
- 8.4) Firma

## **9.) Liste over sertifiserende organer**



Käyttö ok



Käytä varoen



Hengenvaara



Putoamissuojaus on välttämätön

### Tietoa – lue tarkoin

Ohjeiden (i.1 „Yleiset ohjeet“, i.2 „Tuotekohtainen ohje“) täytyy olla aina käytettävissä. Jos ei, niin ota yhteys myyjään. Ohjeiden pitää olla käyttäjän käytettävissä. Ohjeet on luettava käyttöä ennen ja ne on ymmärrettävä.

Tämä turvalajaiden malli ei vastaa kaikkia jäljempänä kuvattuja ominaisuuksia. Se on tarkoitettu vartalonasennonpitolaitteeksi EN 363 mukaiselle henkilökohtaiselle putoamisenestilaitteelle. Ennen ensimmäistä käyttöönottoa on suoritettava pitomukavuustesti sekä käyttäjän käyttökyky jossakin turvallisessa paikassa, jossa varmistetaan, että istumavaljaat ovat oikean kokoiset ja käytettävissä on riittävästi säätömahdollisuuksia tulevaa tehtävää varten ja siten tarjolla on käypä mukavuusaste. Siinä on huomioitava, että käyttäjän turvallisuus on riippuvainen koko varusteen tehokkuudesta ja kestävyyydestä. Kaikkien vahinkojen ja/tai viallisten valjaiden korjaukset on kielletty!

### 1.) Silmukoiden käyttö

#### 2.) Silmukat ja standardit

Valjaat EN 361; Pitoköysi ja sivuttainen työpaikkaa koskevat aseointilenkit EN 358; Istumavaljaat EN 813

Rintalastan valjaita ( tunnuksat A tai A/2) sekä istumavaljaita (tunnus/tarra katso taulukko, sivu 5) mikäli ne koostuvat 2 tekstiilistä käytetään vain parittain ja kiinnitetään EN 362 mukaisella karbiinilla. Sivuttaisia aseointilenkkejä käytetään myös vain parittain.

Sivuttaisia aseointilenkkejä, pitokäysiä ja istumavaljaita ei saa käyttää vastaanottamiseen tai pysäyttämistarkoituksiin. Siinä on ehdottomasti huomioitava, että käyttäjän turvallisuuteen tarvitaan lisänä putoamissuoja ja että käytetään kiinnityspistettä, mikä sijaitsee vähintään vyötärön korkeudella (katso kuva 3.2).

Istumavaljaat ovat yhdistettyinä säärilenkkeihin niin että sääriä voi liikuttaa lenkkiä käytettäessä ja siten saada käyttäjä istuvaan asentoon. Ennen ensimmäistä käyttöä käyttäjän pitäisi testata istumamukavuus ja tarpeen vaatiessa säätää vyötä.

Lantiovyötä ei pidä käyttää jos odotettavissa on tietynlainen vaara, että käyttäjä roikkuu tai odotettavissa on vyön tahaton kuormitus. Mahdollinen vaara on olemassa käytettäessä (yhdistelmänä) pitolenkkiä/köyettä ja aseointilenkkiä.

---

## 2.1) Pidennetty selkä silmukka (soveltuva käytettäväksi putoamisturvana)

**HUOMAUTUS:** Koko vartalonvaljaat, joiden enimmäismäärä on Nimelliskuormitus, joka on suurempi kuin 100 kg, saa käyttää vain energiaa absorboivilla elementeillä, jotka on myös hyväksytty määritelyihin enimmäisarvoihin. nimelliskuorma.

## 2.2) Vyötarran tiedot

1. Valmistaja sis. osoitteen
2. Koko
3. Noudata käyttöohjetta
4. Tuotetunnus
5. Tärkeät normit - julkaisuvuosi
6. Sarjanumero
7. Valvottavan paikan CE-merkintä
8. Käyttäjän tunnistus
9. Seuraava tarkastus
10. Valmistaja
11. Valmistuskuukausi ja -vuosi
12. QR-koodi
13. Sisäinen EAN-koodi
14. Tuotenumero
15. Lukituksien käsittely
16. Vyötärönmitta
17. Maks. nimellislasti sis. työkalut ja varusteet

2.3) Kiinnityslaitetta saa käyttää vain henkilökohtaiset putoamises-tolaitteissa, ei nostolaitteissa. Kiinnityspisteen pitää olla mahdolli-suuskien mukaan pystysuorassa käyttäjän yläpuolella. Jos kiinnityspiste on alhaalla, on putoamistapauksessa vaara törmätä alapuolella oleviin rakenteisiin.

Jos kiinnityspiste on sivupuolella käyttäjästä, on silloin vaara tör-mätä sivussa oleviin rakenteisiin. Heiluvan putoamisen estämiseksi pitäisi sivulle menevä liike akselin keskustaan rajoittaa n. 45°. Jos se ei ole mahdollista, tai tarvitaan suurempi väistyminen, si silloin saa käyttää mitään yksittäisiä kiinnityspisteitä, vaan järjestelmää, joka täyttää esim. EN 795 luokka D (kisko) tai C (köysi) vaatimuk-set.

Kiinnityspisteen korkeus ja tarvittava maavara täytyy mitata joka tapauksessa riittävän suureksi, jotta järjestelmän tehokkuus voi-daan taata (vrt. kuva 2.3):

**Putoamisvaimentimen jarrutustie  $\Delta l$**

+ 2 x Liitoselementi lähtöpituus l (kuva 2.1, 2.4)

+ Turvaväli, n. 1m

+ mahd. kiinnityslaitteen venymä (esim. B. EN 795 B/C, noudata valmistajan käyttöohjetta)

---

### 3.) Valjaiden pukeminen

3.1) Tarkasta ennen jokaista käyttöä varmistusvyön kunto.

Vastekohdissa (silmukat ja säätösoljet) Huomioi saumakuvien täydellisyys ja repeytymät. Lopeta käyttö heti, jos epäilet niiden turvallista kuntoa.

3.2) Mahdollisten lukkomekanismien yleiskatsaus (soljet)

Lukitukset ja/tai säätöelementit täytyy tarkastaa käytön aikana säännöllisesti.

3.3) Valjaat puetaan päälle vyötyypistä riippuen.

#### Takin suunnittelu:

A: Laita vartalonvaljaat takin päälle; B: Pujota solki rintakorkeuteen (putoamisenesto) kiinnityskohdan läpi; (jos läsnä); C: Lukitse solki vastakappaleella; D: Jos sellainen on, sulje solki lantion korkeudella kuvan osoittamalla tavalla; E: Tekstiilisilmukkojen (merkitty A / 2) kanssa on molemmat liitettävä karabiiniin EN 362 mukaisesti. F: Sulje molemmat jalkahihnat soljen avulla kuvan osoittamalla tavalla. Prosessissa on varmistettava, että hihnat eivät ole käännettyjä; G: Takalevyn, jonka kiinnityskohdan (putoamisenesto-osa) on oltava lapaluiden välissä.

#### V-muotoilu:

A: Astu jaloihinhoihin jaloillasi siten, että kohdassa B esitetty silmukka on edessä. Jos lantiovyöllä (ks. Takin rakenne kohdasta D) ja / tai jalkasilmukoilla (katso kohta F takin rakenteessa) on soljet, sulje ne. B: V-valjaat (jos sellaisia on) vedetään pään keskikohdan yli siten, että karabiini roikkuu lantion yläpuolella; C: Karabinaattori on ripustettu vapaaseen silmukkaan.

#### Vyötärövyön muotoilu:

V: Astu jaloihinhoihin jaloillasi siten, että solmion lenkki on edessä. B: Jos soljeita on lonkkavyöllä (ks. Takin rakenne kohdasta D) ja / tai jalkasilmukoilla (katso takin rakenne kohdasta F), sulje ne.

3.4) Turvavaljaiden kontrolli: Kiinnitä vyö napakasti, mutta kuitenkin mukavasti paikoilleen. Kehon ja valjaiden hihnan väliin pitäisi jäädä kahden sormen välinen tila.

### 4.) Erityisominaisuuksia

4.1) Osittain elastinen hihnamateriaali maksimoi liikkuvuuden

4.2) Pidennetyllä selkäsilmukalla

4.3) Mukana varoitusliivi (ks. erillinen käyttöohje)

4.4) Testattu standardin EN 361 mukaisesti. Saa käyttää vain kulkijalla varustettuna kiinteään ohjaimeen asennettuna.



## 5.) Vaatimustenmukaisuusvakuutus

### EU-VAATIMUSTENMUKAISUUSVAKUUTUS (FI)

1. Henkilönsuojain: \*a) \*b)
2. Valmistajan ja tarvittaessa valmistajan valtuutetun edustajan nimi ja osoite:  
**SCM Sitra OY · Juvan Teollisuuskatui 25 C · 02920 Espoo · Finland**
3. Tämä vaatimustenmukaisuusvakuutus on annettu valmistajan yksinomaisella vastuulla.
4. Vakuutuksen kohde: \*a) \*b)
5. Edellä 4 kohdassa kuvattu vakuutuksen kohde on asiaa koskevan unionin yhdenmukaistamislainsäädännön mukainen:  
**EUROOPAN PARLAMENTIN JA NEUVOSTON ASETUS (EU) 2016/425**
6. Viittaukset asiaankuuluviin yhdenmukaistettuihin standardeihin, joita on sovellettu, tai viittaukset muihin teknisiin eritelmiin, joiden perusteella vaatimustenmukaisuusvakuutus on annettu, sekä kyseisten standardien ja eritelmien hyväksymispäivä: \*g 1-x)
7. Ilmoitettu laitos\*i) suoritti EU-tyyppitarkastuksen (moduuli B) ja antoi EU-tyyppitarkastustodistuksen \*h 1-x).
8. Henkilönsuojaimen sovelletaan vaatimustenmukaisuuden arviointimenettelyä Moduuli\*n) ilmoitetun laitoksen \*n) valvonnassa.



Espoo, 2019-02-28

Jorma Tuominen

\* nähdä 6.) Tunnistaminen ja takuutodistus

---

## 6.) Tunnistaminen ja takuutodistus

Etikettien tiedot vastaavat toimitetun tuotteen tietoja.

- a) Tuotteen nimi
- b) Tuotenumero
- c) Koko /Pituus /Vyötärönmitta
- d) Materiaali
- e) Sarjanumero
- f) Valmistuskuukausi ja -vuosi
- g 1-x) Normit (kansainvälinen) + Julkaisuvuosi
- h 1-x) Hyväksyntänumero
- i 1-x) Hyväksyntäpaikka
- j 1-x) Hyväksynnän päiväys
- k 1-x) Maks. käyttäjämäärä
- l 1-x) Koestuskuorma / taattu murtovoima
- m 1-x) Valmistusta tarkkaileva paikka; Laadunhallintajärjestelmä
- n) Tuotantoa valvova paikkaTarkastusmenetelmä

## 7.) Tarkastuskortti

7.1 - 7.5) Täytetään tarkastuksen yhteydessä

- 7.1) Päiväys
- 7.2) Tarkastaja
- 7.3) Syy
- 7.4) Huomautus
- 7.5) Seuraava tarkastus

## 8.) Yksittäistä tuotetta koskevat tiedot

- 8.1 - 8.4) Ostaja täyttää
- 8.1) Ostopäivä
- 8.2) Ensimmäinen käyttökerta
- 8.3) Käyttäjä
- 8.4) Yritys

## 9.) Luettelo tarkastuslaitoksista



Användning OK



Var försiktig vid användning



Livsfara



Ytterligare fallskydd krävs

### Information – läs noga

Anvisningarna (i.1 Allmänna anvisningar och i.2 Produktspecifika anvisningar) ska alltid finnas tillgängliga på landets språk. Kontakta försäljaren om så inte är fallet. Anvisningarna ska finnas tillgängliga för användaren.

Aktuell selmodell motsvarar inte ALLA egenskaper som beskrivs nedan. Den fungerar som en kroppshållningsanordning för ett personligt fallskyddssystem enligt SS-EN 363. Känn efter att selen sitter bekvämt och går att ställa in innan du använder den för första gången. Stå på ett säkert ställe och kontrollera att sittbältet har rätt storlek och tillräckliga inställningsmöjligheter, och att det sitter rimligt bekvämt för den avsedda användningen. Tänk på att användarens säkerhet beror på hela utrustningens funktion och hållbarhet. Det är förbjudet att reparera skadade och/eller defekta bälten!

### 1.) Öglornas användning

#### 2.) Selar och standarder

Fallskyddsögla SS-EN 361; kvarhållningsögla och sidoplacerade arbetsplatsplaceringsögla SS-EN 358; sittbältesögla SS-EN 813 Om fallskyddsögla på bröstet (märkt med A resp. A/2) och sittbältesögla (märkning/etikett se tabell på sidan 5) består av två textilögla får de endast användas parvis och kopplas med karbinhake enligt SS-EN 362. Arbetsplatsplaceringsöglorna på sidorna ska också alltid användas parvis.

Arbetsplatsplaceringsöglorna på sidorna, kvarhållningsögla och sittbältesögla får inte användas för fallskyddsändamål. Observera att det för användarens säkerhet ovillkorligen krävs ett extra fallskydd, och att förankringspunkten inte får sitta lägre än i höfthöjd (se bild 3.2).

Sittbältesögla är kopplad i benslingorna så att de dras åt runt benen när ögla belastas och användaren förs till en sittande position. Före den första användningen bör användaren prova bärkomforten på ett säkert ställe och justera bältets inställning om det behövs.

Använd inte höftbälte om det finns en förutsebar risk för att användaren hänger eller utsätts för oavsiktlig belastning via bältet. En sådan eventuell risk föreligger vid en kombinerad användning av kvarhållningsögla och arbetsplatsplaceringsögla i ett fallskyddssystem.

---

## 2.1) Förlängd ryggögla (lämplig att användas som fallskydd)

OBS: Hela kroppssele med max. nominell belastning högre 100 kg får endast användas med energiabsorberande element som också är godkända för det angivna max. nominell belastning.

## 2.2) Information på bältesetikett

1. Tillverkare inkl. adress
2. Storlek
3. Följ instruktionen
4. Artikelbeteckning
5. Relevanta standarder och utgivningsår
6. Serienummer
7. CE-märkning från övervakande organ
8. Användar-ID
9. Nästa inspektion
10. Tillverkare
11. Tillverkningsmånad och -år
12. QR-kod
13. Intern streckkod
14. Artikelnummer
15. Handhavande av låsen
16. Höftomfång
17. Max. nominell last inkl. verktyg och utrustning

2.3) Förankringsanordningen får endast användas som personlig fallskyddsutrustning och inte som lyftanordning. Förankringspunkten ska ligga så lodrätt som möjligt över användaren. Om förankringspunkten ligger nedanför arbetsstället finns det risk för att träffa lägre liggande konstruktioner vid ett fall!

Om förankringspunkten befinner sig vid sidan av användaren finns det risk för att slå emot konstruktioner vid sidan om. För att förhindra ett pendelfall ska sidorörelserna begränsas till högst ca 45° från mittaxeln. Om det inte är möjligt eller om det krävs större sidorörelser, ska inte enstaka förankringspunkter användas utan ett system enligt t.ex. SS-EN 795, klass D (skena) eller C (lina).

Höjden på förankringspunkten och det fria utrymmet till marken ska alltid vara tillräckligt stort för att garantera systemets funktion (jfr. fig. 2.3):

Falldämparens bromssträcka  $\Delta l$

+ 2 x kopplingslinans utgångslängd  $l$  (fig. 2.1, 2.4)

+ säkerhetsavstånd ca 1 m

+ ev. töjning av förankringsanordningen (t.ex. SS-EN 795 B/C, se tillverkarens bruksanvisning)

## 3.) Ta på fallskyddsselen

3.1) Kontrollera före varje användning att fallskyddsselen inte har några skador. Kontrollera sömmönster för beslagsdelar (öglor och

---

justerspännen) och kontrollera att midjeremmar är kompletta, inte slitna och inte har några revor. Ta omedelbart ur bruk om tvivel föreligger med avseende på säkert skick.

3.2) Granska eventuella låsmekanismer (spännen).

Låsen och/eller inställningsanordningarna ska kontrolleras regelbundet under användningen.

3.3) Ta på fallskyddsselen beroende på typ av sele.

#### **Jacket design:**

A: Sätt på kroppsselen som en jacka; B: Trä spännet genom (fallstopp) fästpunkt vid brösthöjden; (om närvarande); C: Lås spännet med motstycket; D: Om det finns, stäng spännet i bäckenhöjden som visas på bilden; E: För textilöglor (märkt A / 2) måste båda anslutas med en karbinhake i enlighet med EN 362. F: Stäng båda benremmarna med spännet som visas. Det måste säkerställas att processerna inte vrids; G: Bakplattan med (fallstopp) fästpunkt ska ligga mellan axelbladen.

#### **V-design:**

A: Stig in benstropparna med benen så att fästöglan som visas i B är framtil. Om det finns spännen i höftbältet (se punkt D för jackkonstruktion) och / eller på benöglorna (se punkt F om jackkonstruktion), stäng dem. B: V-selen (om den finns) dras över huvudets centrum så att karabinen hänger ovanför bäckenet; C: Karabinen hängs i den fria slingan.

#### **Midjebältesdesign:**

A: Stig in benstropparna med benen så att fästöglan är i framsidan. B: Om spännen finns på höftbältet (se punkt D för jackkonstruktion) och / eller på benöglorna (se punkt F för jackkonstruktion), stäng dem.

3.4) så att det finns plats för två fingrar mellan kroppen och bältet. Ryggplattan med fallskyddsöglan ska vila mellan skulderbladen.

#### **4.) Särskilda egenskaper**

4.1) Selens band delvis elastiskt för max. rörlighet

4.2) Med förlängd ryggögla

4.3) Med varningsväst (se separat bruksanvisning)

4.4) Testad enligt EN 361. Får endast användas tillsammans med fast förankrat glidlås.

## 5.) Deklaration om överensstämmelse

### EU-FÖRSÄKRAN OM ÖVERENSSTÄMMELSE (SV)

1. Personlig skyddsutrustning: \*a) \*b)
2. Tillverkarens namn och adress och, i förekommande fall, dennes representants namn och adress:  
**SCM Sitra OY · Juvan Teollisuuskatui 25 C · 02920 Espoo · Finland**
3. Att försäkran om överensstämmelse utfärdats på tillverkarens eget ansvar.
4. Föremålet för försäkran: \*a) \*b)
5. Att föremålet för den försäkran som beskrivs i punkt 4 överensstämmer med den relevanta harmoniserade unionslagstiftningen:  
**EUROPAPARLAMENTETS OCH RÅDETS FÖRORDNING (EU) 2016/425**
6. Hänvisningar till de relevanta harmoniserade standarder som tillämpats eller hänvisningar till de andra tekniska specifikationer enligt vilka överensstämmelsen försäkras: \*g 1-x)
7. I tillämpliga fall: Det anmälda organet \*i) har utfört EU-typkontrollen (modul B) och utfärdat EU-typintyget \*h 1-x).
8. Den personliga skyddsutrustningen omfattas av förfarandet för bedömning av överensstämmelse Modul \*n) under övervakning av det anmälda organet \*n).

Espoo, 2019-02-28

Jorma Tuominen

\* se 6.) Identifierings- och garanticertifikat

---

## **6.) Identifierings- och garanticertifikat**

Informationen på de applicerade etiketterna motsvarar den medföljande produktens information.

- a) Produktnamn
- b) Artikelnummer
- c) Storlek/längd/höftomfång
- d) Material
- e) Serienr
- f) Tillverkningsår och -månad
- g 1-x) Standarder (internationella) + utgivningsår
- h 1-x) Certifikatnummer
- i 1-x) Certifieringsorgan
- j 1-x) Certifieringsdatum
- k 1-x) Max. antal personer
- l 1-x) Provbekastning/dragssäkrad brottkraft
- m1-x) Maxbelastning
- n) Tillverkningsövervakande organ; kontrollmetod

## **7.) Kontrollkort**

7.1–7.5) Fylls i vid översyn

- 7.1) Datum
- 7.2) Kontrollant
- 7.3) Orsak
- 7.4) Anmärkning
- 7.5) Nästa inspektion

## **8.) Individuell information**

8.1–8.4) Fylls i av köparen

- 8.1) Inköpsdatum
- 8.2) Första användning
- 8.3) Användare
- 8.4) Företag

## **9.) Förteckning över certifieringsorgan**



Zastosowanie okay



Zachować ostrożność przy stosowaniu



Zagrożenie dla życia



Ten sposób nie ma zastosowania/W tej wersji nie jest dostępny

### **Informacje – przeczytać z uwagą**

Instrukcje (i.1 „Instrukcja ogólna“, i.2 „Instrukcja dot. produktu“) muszą zawsze być dostępne w wersji językowej dla danego kraju. W razie jej braku należy skontaktować się ze sprzedawcą. Instrukcje należy dostarczyć użytkownikowi. Użytkownik musi przeczytać je ze zrozumieniem przed rozpoczęciem korzystania z produktu.

Ten model szelek nie odpowiada wszystkim właściwościom opisanym poniżej. Służy on jako sprzęt asekuracyjny do indywidualnej ochrony przed upadkiem z wysokości zgodnie z normą EN 363. Przed pierwszym użyciem urządzenia należy sprawdzić komfort noszenia i możliwość regulacji przez użytkownika w bezpiecznym miejscu, aby upewnić się, że uprząż do prac wysokościowych jest odpowiedniego rozmiaru, jest odpowiednio wyregulowana i ma odpowiedni poziom komfortu dla zamierzonego zastosowania. Należy zauważyć, że bezpieczeństwo użytkownika zależy od skuteczności i trwałości całego sprzętu. Wszelkie naprawy uszkodzonych i/lub wadliwych pasów są zabronione!

#### **1.) Zastosowanie uchwytów**

#### **2.) Uchwyty i normy**

Pętla zabezpieczająca przed upadkiem z wysokości EN 361; uchwyt zabezpieczający i boczne uchwyty pozycjonowania stanowiska pracy EN 358; uchwyt do uprząży do prac wysokościowych EN 813 Gwiazdkowej pętli zabezpieczającej przed upadkiem z wysokości (oznaczonej literą A lub A/2) i uchwytu do uprząży do prac wysokościowych (oznaczenie/etykieta patrz tabela na stronie 5), jeśli składają się z 2 pętli tekstylnych, należy używać tylko parami i połączyć za pomocą karabińczyka zgodnie z normą EN 362. Bocznych uchwytów do pozycjonowania stanowiska pracy należy zawsze używać parami.

Bocznych uchwytów do pozycjonowanie stanowiska pracy, uchwytu zabezpieczającego i uchwytu do uprząży do prac wysokościowych nie należy używać w celu zabezpieczania przed upadkiem z wysokości. Ważne jest, aby pamiętać, że dla bezpieczeństwa użytkownika konieczna jest dodatkowa ochrona przed upadkiem i że należy użyć punktu kotwiczącego, co najmniej na wysokości bioder (patrz rysunek 3.2).

Uchwyt do uprząży do prac wysokościowych jest połączony z pętlami na nogi, dzięki czemu nogi są napinane przy użyciu uch-



---

wytu prowadzącego użytkownika do pozycji siedzącej. Przed pierwszym użyciem użytkownik powinien sprawdzić komfort noszenia w bezpiecznym miejscu i, jeśli to konieczne, skorygować siedzisko pasa.

Pas biodrowy nie powinien być używany, jeżeli istnieje przewidywalne ryzyko, że użytkownik zawiesi się lub zostanie narażony na niezamierzone obciążenie pasem. Istnieje potencjalne zagrożenie związane z użyciem (kombinacji) uchwytów zabezpieczających i uchwytów pozycjonowania stanowiska pracy w systemie zabezpieczającym przed upadkiem z wysokości.

2.1) Przedłużony uchwyt grzbietowy (nadaje się do wykorzystania jako ochrona przed upadkiem z wysokości)

**UWAGA:** Uprząż całego ciała o max. obciążenie znamionowe powyżej 100 kg może być stosowane tylko z elementami pochłaniającymi energię, które są również dopuszczone dla określonego maks. obciążenie znamionowe.

2.2) Informacje na etykiecie pasa

1. Producent włącznie z adresem
2. Rozmiar
3. Przestrzegać instrukcji obsługi
4. Nazwa artykułu
5. Odpowiednie normy + rok wydania
6. Numer seryjny
7. Oznaczenia CE placówki certyfikującej
8. Identyfikacja użytkownika
9. Następną kontrola
10. Producent
11. Miesiąc i rok produkcji
12. Kod QR
13. Kod wewnętrzny
14. Numer artykułu
15. Obsługa zamknięć
16. Obwód bioder
17. Maks. obciążenie znamionowe w tym narzędzia i sprzęt

2.3) Urządzenia kotwiczącego należy używać wyłącznie jako środka

ochrony indywidualnej do zabezpieczenia przed upadkiem z wysokości.

Nie stosować jako urządzenia podnośnikowego. Punkt kotwiczący powinien znajdować się w miarę możliwości pionowo nad użytkownikiem. Jeżeli znajduje się on poniżej, upadek z wysokości będzie groził uderzeniem w niżej położone elementy konstrukcji!

Jeżeli punkt kotwiczący znajduje się z boku użytkownika, istnieje niebezpieczeństwo

uderzenia w boczne elementy konstrukcji. Aby zapobiec wahadłowemu upadkowi z wysokości, należy ograniczyć boczne

---

ruchy względem osi środkowej do maks. 45°. Jeżeli nie jest to możliwe

lub też są konieczne większe wychylenia, nie należy używać pojedynczych

punktów kotwiczących, lecz zastosować odpowiedni system zgodny np. z normą EN 795 klasa D (szyna) lub C (lina).

Wysokość punktu kotwiczącego oraz konieczna wolna przestrzeń poniżej stanowiska pracy muszą być w każdym wypadku wystarczająco

zwymiarowane, aby zapewnić skuteczność systemu (por. rys. 2.3):

Droga hamowania amortyzatora upadku z wysokości  $\Delta l$

+ 2 x długość początkowa podzespołu łączącego l (rys. 2.1, 2.4)

+ odstęp bezpieczeństwa ok. 1 m

+ ewent. wydłużenie urządzenia kotwiczącego (np. zgodnego z normą EN 795 B/C, przestrzegać instrukcji użytkownika od producenta)

### **3.) Zakładanie szelek bezpieczeństwa**

3.1) Przed każdym użyciem sprawdzić szelki bezpieczeństwa pod kątem uszkodzeń.

W przypadku okuć (uchwyty i klamry regulacyjne)

Sprawdzić spoiny i taśmy pod kątem kompletności, zużycia i pęknięć. W przypadku wątpliwości co do bezpiecznego stanu należy natychmiast wycofać z użytkowania.

3.2) Przegląd możliwych mechanizmów zamykających (klamry)

Zamknięcia i/lub elementy regulacyjne należy regularnie sprawdzać podczas używania.

3.3) Założyć szelki bezpieczeństwa w zależności od ich rodzaju i ich rodzaju.

#### **Projekt kurtki:**

A: Załóż uprząż ciała jak kurtkę; B: Przeciągnij klamrę przez punkt mocowania (zatrzymanie upadku) na wysokości klatki piersiowej; (Jeśli obecny); C: Zablokuj klamrę za pomocą elementu przeciwnego; D: Jeśli jest, zamknij klamrę na wysokości miednicy, jak pokazano na obrazku; E: W przypadku tekstylnych oczek (oznaczonych A / 2) oba muszą być połączone karabińczykiem zgodnie z EN 362. F: Zapnij oba paski na nogi klamrą, jak pokazano. Należy przy tym upewnić się, że paski nie są obrócone; G: Płyta tylna z punktem mocowania (zatrzymania upadku) powinna znajdować się między łopatkami.

#### **Konstrukcja V:**

A: Wsunąć nogi w paski nóg, aby pętla do wiązania pokazana w B znajdowała się z przodu. Jeśli na pasie biodrowym znajdują się sprzączki (konstrukcja kurtki - patrz punkt D) i / lub na pętlach na nogi (patrz konstrukcja kurtki w punkcie F), zamknij je. B: Uprząż w kształcie litery V (jeśli występuje) jest naciągnięta na środek głowy,

---

tak że karabinek zwisa nad miednicą; C: Karabińczyk jest zawieszony w wolnej pętli.

#### **Konstrukcja pasa biodrowego:**

A: Wejść nogami w paski na nogi, aby pętla do wiązania znajdowała się z przodu. B: Jeśli klamry znajdują się na pasie biodrowym (patrz punkt D na temat budowy kurtki) i / lub na pętlach na nogi (patrz punkt F na temat budowy kurtki), zamknij je.

3.4) Kontrola szelek bezpieczeństwa: wyregulować pas, tak żeby był dopasowany mocno ale wygodnie. Pomiędzy ciałem a pasem powinien być odstęp na szerokość dwóch palców.

#### **4.) Cechy szczególne**

4.1) Częściowo elastyczny pas dla maksymalnej mobilności

4.2) Z przedłużonym zaczepem na plecach

4.3) Z kamizelką bezpieczeństwa (przestrzegać odpowiednio instrukcję obsługi)

4.4) Przetestowany zgodnie z EN 361. Stosować tylko i wyłącznie jako ochrona przed upadkiem z wysokości przy stałej prowadnicy.

## 5.) Deklaracja zgodności

### DEKLARACJA ZGODNOŚCI UE (PL)

1. ŚOI: \*a) \*b)
2. Imię i nazwisko lub nazwa i adres producenta oraz, w stosownych przypadkach, jego upoważnionego przedstawiciela:  
SCM Sitra OY · Juvan Teollisuuskatui 25 C · 02920 Espoo · Finland
3. Niniejszą deklarację zgodności wydaje się na wyłączną odpowiedzialność producenta.
4. Przedmiot deklaracji: \*a) \*b)
5. Opisany w pkt 4 przedmiot niniejszej deklaracji jest zgodny z odpowiednimi wymaganiami unijnego prawodawstwa harmonizacyjnego:

### ROZPORZĄDZENIE PARLAMENTU EUROPEJSKIEGO I RADY (UE) 2016/425

6. Odniesienia do właściwych norm zharmonizowanych, które zastosowano, wraz z datą normy, lub do innych specyfikacji technicznych, wraz z datą specyfikacji, w odniesieniu do których deklarowana jest zgodność: \*g 1-x)
7. Jednostka notyfikowana \*i) przeprowadziła badanie typu UE (moduł B) i wydała certyfikat badania typu UE \*h 1-x).
8. ŚOI podlegają procedurze oceny zgodności Moduł \*n) pod nadzorem jednostki notyfikującej \*n).

Espoo, 2019-02-28

  
Jorma Tuominen

\* patrz 6.) Karta identyfikacyjna i gwarancyjna

---

## **6.) Certyfikat Identyfikacja i gwarancja**

Informacje zawarte na naklejkach są zgodne z właściwościami dostarczonego produktu.

- a) Nazwa produktu
- b) Numer artykułu
- c) Wielkość/długość/obwód bioder
- d) Materiał
- e) Numer seryjny
- f) Miesiąc i rok produkcji
- g 1-x) Normy (międzynarodowe) + rok wydania
- h 1-x) Numer certyfikatu
- i 1-x) Urząd certyfikacji.
- j 1-x) Data certyfikacji
- k 1-x) Maks. ilość osób
- l 1-x) Obciążenie testowe/zapewniona siła rozrywająca
- m1-x) Maks. obciążenie
- n) Siedziba kontroli produkcji; procedury kontrolne

## **7.) Karta kontrolna**

7.1–7.5) Wypełnić przy rewizji sprzętu

- 7.1) Data
- 7.2) Badający sprzęt
- 7.3) Powód
- 7.4) Spostrzeżenie
- 7.5) Następne badanie

## **8.) Informacje o osobie**

8.1–8.4) Do wypełnienia przez kupującego

- 8.1) Data sprzedaży
- 8.2) Pierwsze użycie
- 8.3) Użytkownik
- 8.4) Firma

## **9.) Wykaz urzęd certyfikacji**



Kasutus õige



Ettevaatust kasutamisel



Eluohulik



Täiendav allakukkumiskaitse vajalik

### Info – lugeda hoolikalt

Juhised (i.1 „Üldised juhised”, i.2 „Tootepõhised juhised”) peavad alati olema saadaval kohalikus keeles. Kui juhend ei ole saadaval, võtke ühendust edasimüüjaga. Juhend peab kasutajal olema käepärast.

Kõnealustel rakmetel ei ole KÕIKI allpool kirjeldatud omadusi. Need toimivad keha kinnitamise vahendina kukkumise tõkestamiseks vastavalt standardile EN 363. Enne rakmete esmakordset kasutamist kontrollige turvalises kohas nende kandmise mugavust ja kasutajapoolset reguleeritavust. Veenduge, et istmerakmed on õige suurusega, piisavalt reguleeritavad ja piisavalt mugavad ettenähtud kasutusotstarbeks. Siinjuures tuleb tähelepanu pöörata sellele, et kasutaja ohutus sõltub kogu varustuse tõhususest ja säilivusest. Mis tahes kahjustatud ja/või defektsete rakmete kasutuselevõtmine on keelatud!

### 1.) Aasade kasutamine

#### 2.) Aasad ja standardid

Kukkumistõkesti kinnituspunkt EN 361; kukkumiskiiraja ja külgmised kinnituspunktid tööasendis EN 358; istmerakmete kinnituspunkt EN 813

rinnale kinnitav kukkumistõkesti kinnituspunkt (märgistatud A või A/2-ga) istmerakmete kinnituspunkt (märgistuse/etiketi leiade tabelist lk 5) – kui need koosnevad kahest tekstiilköiest, kasutage ainult kahekaupa ning ühendage standardile EN 362 vastava karabiiniga. Külgmisi tööasendi kinnituspunkte saab kasutada ka paarikaupa. Külgmisi tööasendi kinnituspunkte, kukkumiskiirajate ja istmerakmete kinnituspunkte ei tohi kasutada kukkumise tõkestamiseks. Pange seejuures tähele, et kasutaja ohutuse tagamiseks on vaja lisakukkumistõkestit; kasutada tuleb kinnituspunkti, mis jääb vähemalt puusa kõrgusele (vt pilti 3.2).

Istmerakmete kinnitus on seotud jalasilmustega selliselt, et kinnituse kasutamisel tõmmatakse jalad jalasilmustesse, et kasutaja saaks istuvas asendis olla. Enne esmakordset kasutamist tuleb mõnes ohutus kohas kontrollida kasutaja kandmismugavust ja vajadusel korrigeerida rakmete sobivust.

Puusavööd ei tohi kasutada, kui on etteaimatav oht, et kasutaja jääb rippuma või vööle rakendub soovimatu koormus. Võib tekkida

---

ohuolukord kukkumispiiraja ja tööasendi külgmiste kinnituspunktide kasutamisel püüdursüsteemis.

2.1) Amortisaatoriga julgestusrihma kasutamine koos turvarakmetega

**TÄHELEPANU:** kogu keha rakmed maks. nimikoormus üle 100 kg võib kasutada ainult energiat neelavate elementidega, mis on heaks kiidetud ka määratud max. nimikoormus.

2.2) Rihmaetiketi teave

1. Tootja, sh aadress
2. Suurus
3. Järgige juhendit
4. Toote nimetus
5. Kohaldatavad standardid + väljaandmise aasta
6. Seerianumber
7. Järelevalveasutuse CE märgis
8. Kasutaja tuvastamine
9. Järgmine kontroll
10. Tootja
11. Tootmise kuu ja aasta
12. QR-kood
13. Sisemine ribakood
14. Tootekood
15. Lukkude/kinnitite käsitsemine
16. Puusaümbermoot
17. Max nimikoormus koos tööriista ja varustusega

2.3) Kinnitusseadet on lubatud kasutada ainult kukkumistökesti, kuid mitte tõsteseadiste korral. Kinnituspunkt peab olema kasutaja küljes võimalikult vertikaalselt. Kui kinnituspunkt asub allpool, siis esineb kukkumise korral kokkupõrkeohu allpool asuvate elementidega!

Kui kinnituspunkt asub kasutaja küljel, siis esineb kukkumise korral kokkupõrkeohu külgmiste elementidega. Selleks et vältida pendelkukkumist, peavad kasutaja külgmised liigutused ümber kesktelje ulatuma maksimaalselt u 45°-ni. Kui see pole võimalik või on vajalik suurem vonkeamplituud, siis ei tohi kasutada üksikuid kinnituspunkte, vaid süsteemi, näiteks standardi EN 795 D (nöör) või C (kõis) klassi.

Ankurduspunktide kõrgus ja vajalik vaba ruum maapinnani peab igal juhul olema adekvaatselt mõõdetud, et tagada süsteemi toimimine (vrld joon 2.3).

**Kukkumisamortisaatori pidurduskaugus  $\Delta l$**

+ 2 x Kinnitusvahendi algne pikkus l (joon 2.1, 2.4)

+ Ohutu kaugus u 1 m

+ Vajaduse korral kinnitusseadme pikendus (nt EN 795 B/C, vt tootja kasutusjuhendit)

---

### 3.) Rakmete selgapanemine

3.1) Kontrollige enne iga kasutust turvarakmeid kahjustuste osas. Eridetailide korral (kinnitusaasad ja reguleerpandlad)

kontrollige ühendusõmbelusi ja rihmasid terviklikkuse/kulumise/pragude osas. Kui kahtlete rakmete turvalisuses, lõpetage nende kasutamine viivitamata.

3.2) Ülevaade võimalikest sulgemehhanismidest (pandlad)

Sulgureid ja/või reguleerelemente tuleb kasutamise ajal korrapäraselt kontrollida.

3.3) Paigaldage turvarakmed vastavalt nende tüübile.tüübile.

#### Joipe disain:

A: Pange keha rakmed selga nagu joipe; B: Lükake lukk läbi (kukkumise peatamise) kinnituspunkti rinna kõrgusel; (kui olemas); C: lukusta lukk vastudetailiga; D: kui see on olemas, sulgege luku vaagna kõrgusel, nagu pildil näidatud; E: Tekstiilkinnitusaasade (tähisega A / 2) puhul tuleb mõlemad ühendada karabiiniga vastavalt EN 362-le. F: Sulgege luku abil mõlemad jalarihmad nagu näidatud. Protsessis tuleb tagada, et rihmad poleks keeratud; G: kinnituspunktiga (kukkumise peatamise) tagaplaad peaks olema teie abaluude vahel.

#### V kujundus:

A: Astuge jalgadega jalarihmadesse nii, et B-l näidatud kinnissilmus oleks ees. Kui puusavööl (pintsaku ehitust vt punkt D) ja / või jalasilmustel (vt ptk F pintsaku ehituse kohta) on pandlad, sulgege need. B: V-rakmed (kui need on olemas) tõmmatakse üle pea keskpunkti nii, et karabiin ripub vaagna kohal; C: Karabiin riputatakse vabasse aasa.

#### Vöökohta disain:

A: Astuge jalgadega jalarihmadesse nii, et kinnissilmus oleks ees. B: Kui pandlad esinevad puusavööl (joipe ehituse kohta vt punkt D) ja / või jalasilmustel (joipe ehituse kohta vt punkt F), sulgege need.

3.4) Rihma tuleb reguleerida nii, et see asetseks tugevalt, kuid mugavalt. Keha ja rihma vahele peab mahtuma kaks sõrme.

### 4.) Erisused

4.1) Osaliselt elastne rihm max liikuvuse tagamiseks

4.2) Pikendatud selja-aasaga.

4.3) Hoiatusvestiga (vt eraldi juhendit)

4.4) Standardi EN 361 kohaselt testitud. Tohib kasutada ainult koos jäigal juhikul liikuva liuguriga.



## 5.) Vastavusdeklaratsioon

### ELi VASTAVUSDEKLARATSIOON (EE)

1. Isikukaitsevahend: \*a) \*b)
2. Tootja ja vajaduse korral tema volitatud esindaja nimi ja aadress:  
**SCM Sitra OY · Juvan Teollisuuskatui 25 C · 02920 Espoo · Finland**
3. Käesolev vastavusdeklaratsioon on välja antud tootja ainuvastutusel.
4. Deklareeritav toode: \*a) \*b)
5. Punktis 4 nimetatud deklareeritav toode on kooskõlas asjaomaste liidu ühtlustamisõigusaktidega:  
**EUROOPA PARLAMENDI JA NÕUKOGU MÄÄRUS (EL) 2016/425**
6. Viited asjakohastele kasutatud harmoneeritud standarditele (sh standardite kinnitamise kuupäev) või viited teistele tehnilistele kirjeldustele (sh kirjelduse kinnitamise kuupäev), millele vastavust deklareeritakse: \*g 1-x)
7. Siis teavitatud asutus \*i) viis läbi ELi tüübihindamise (moodul B) ja väljastas ELi tüübihindamissertifikaadi \*h 1-x)
8. Siis kohaldatakse isikukaitsevahendi suhtes vastavushindamismenetlust Moodul \*n) teavitatud asutuse \*n) järelevalve all.

Espoo, 2019-02-28



\* vt 6.) Identifitseerimis- ja garantiisertifikaat

---

## **6.) Identifitseerimise ja garantii sertifikaat**

Paigaldatud kleebistel olev teave vastab tarnitud tootele.

- a) Tootenimi
- b) Tootenumber
- c) Suurus/pikkus/puusaümberrõõm
- d) Materjal
- e) Seerianr
- f) Valmistamise kuu ja aasta
- g 1-x) Standardid (rahvusvahelised) + väljaandmise aasta
- h 1-x) Sertifikaadi number
- i 1-x) Sertifitseerimisasutus
- j 1-x) Sertifikaadi kuupäev
- k 1-x) Max isikute arv
- l 1-x) Katsekoormus / tagatud purunemistugevus
- m1-x) Max koormus
- n) Valmistamist kontrolliv asutus; kontrollimehhanism

## **7.) Kontrollkaart**

7.1–7.5) Täita ülevaatus korral

- 7.1) Kuupäev
- 7.2) Kontrollija
- 7.3) Põhjus
- 7.4) Märkus
- 7.5) Järgmine ülevaatus

## **8.) Individuaalne teave**

8.1–8.4) Täita ostjal

- 8.1) Ostukuupäev
- 8.2) Esmakasutus
- 8.3) Kasutaja
- 8.4) Ettevõte

## **9.) Sertifitseerimisasutuste loend**



Tinkamas naudojimas



Būti atsargiems naudojant



Pavojus gyvybei



Reikia papildomos apsaugos nuo kritimo

### **Informacija – būtina atidžiai perskaityti**

Instrukcijos (i.1 „Bendrosios instrukcijos“, i.2 „Specialiosios gaminio instrukcijos“) visada turi būti pateiktos valstybine kalba. Priešingu atveju kreipkitės į pardavėją. Instrukcijos turi būti pateiktos naudotojui. Instrukcijas prieš naudojimą naudotojas turi perskaityti ir suprasti.

Turimas diržo modelis neatitinka VISŲ toliau aprašytų savybių. Jis naudojamas kaip asmeninės saugos nuo kritimo sistemos, atitinkančios EN 363, kūno apsaugos mechanizmas. Prieš pirmąjį naudojimą naudotojas saugioje vietoje privalo patikrinti, ar patogus naudoti bei reguliavimo galimybes, kad įsitikintų, jog saugos diržas yra tinkamo dydžio, turi pakankamai nustatymo galimybių ir užtikrina tinkamą patogumo laipsnį, diržą naudojant pagal paskirtį. Svarbu atkreipti dėmesį į tai, kad naudotojo sauga priklauso nuo visos įrangos efektyvumo ir patvarumo. Griežtai draudžiama remontuoti sugadintus ir (arba) brokuotus diržus!

### **1.) Kilpų naudojimas**

#### **2.) Kilpos ir standartai**

Viso kūno saugos diržai EN 361; kobiniai darbo padėčiai nustatyti EN 358; sėdimieji diržai EN 813

Krūtinkaulio saugos diržai (žymimi A arba A/2) ir sėdimieji diržai (žymėjimą arba etiketę žr. lentelėje, 5 psl.) sudaryti iš 2 medžiaginių kilpų, todėl turi būti naudojami poromis ir sujungti karabinais pagal EN 362 standartą. Kobiniai darbo padėčiai nustatyti taip pat turi būti visada naudojami poromis.

Kobiniai darbo padėčiai nustatyti ir sėdimieji diržai neturi būti naudojami saugos nuo kritimo tikslais. Čia būtina atkreipti dėmesį į tai, kad siekiant užtikrinti naudotojo saugą būtina naudoti papildomą apsaugą nuo kritimo ir pasirinkti prikabinimo tašką, kuris yra mažiausiai klubo aukštyje (žr. 3.2 pav.).

Sėdimasis diržas sujungtas su kojų kilpomis taip, kad naudojant diržą kojos būtų pritrauktos tam, kad naudotojas būtų sėdimoje padėtyje. Prieš pirmąjį naudojimą naudotojas saugioje vietoje privalo patikrinti, ar patogus naudoti bei diržo sėdynės reguliavimo galimybes.

Klubų diržo negalima naudoti, jeigu numatoma naudotojo kabėjimo arba netyčinės apkrovos diržu rizika. Yra pavojus susižaloti naudo-

---

jant (derinyje) kobinius darbo padėčiai nustatyti vienoje saugos nuo kritimo sistemoje.

## 2.1) Slopinančių tvirtinimo detalių ir sulaikymo diržo derinio naudojimas

PASTABA: viso kūno diržai, kurių maks. Didesnė nei 100 kg vardinė apkrova gali būti naudojama tik su energiją sugeriančiais elementais, kurie taip pat yra patvirtinti nurodytam maks. vardinė apkrova.

## 2.2) Diržo etiketės informacija

1. Gamintojas, adresas
2. Dydis
3. Instrukcijos laikymasis
4. Prekės pavadinimas
5. Aktualūs standartai + išdavimo metai
6. Serijos numeris
7. Stebimos vietos CE ženklas
8. Naudotojo identifikavimas
9. Sekantis patikrinimas
10. Gamintojas
11. Pagaminimo mėnuo ir metai
12. QR kodas
13. Vidaus brūkšninis kodas
14. Prekės numeris
15. Tvirtinimo detalių naudojimas
16. Klubų apimtis
17. Naud. įrankio ir įrangos maks. vardinė apkrova

2.3) Stabdymo įranga naudojama tik kartu su asmeninėmis apsaugos priemonėmis, kėlimo mechanizmams nenaudojama. Prikabinimo taškas turėtų būti kuo labiau statmenoje padėtyje virš naudotojo. Jei prikabinimo taškas yra žemiau, krentant kyla pavojus atsitrekti į žemiau esančias konstrukcines dalis!

Jei prikabinimo taškas yra naudotojui iš šono, kyla pavojus atsitrekti į šone esančias konstrukcines dalis. Norėdamas išvengti dėl švytavimo įvykstančio kritimo, naudotojas turėtų riboti judesius į šonus centrinės ašies atžvilgiu maždaug iki maždaug 45° kampo. Jei to padaryti neįmanoma arba amplitudė turi būti didesnė, turi būti naudojami ne pavieniai tvirtinimo taškai, bet sistema, pvz., pagal EN 795, D klasė (bėgelis) arba C (lynas).

Norint užtikrinti sistemos efektyvumą, būtina tiksliai nustatyti prikabinimo taško aukštį ir reikiamą laisvą erdvę iki žemės (plg. 2.3 pav.):

slopintuvo stabdymo kelias  $\Delta l$

+ 2 x pradinis saugos virvės ilgis (2.1, 2.4 pav.)

+ saugus atstumas, apie 1 m

+ jei reikia, prikabinimo įtaiso išsitempimas (pvz., EN 795 B/C, atkreipti dėmesį į gamintojo naudojimo instrukciją)

---

### 3.) Apraišų užsidėjimas

3.1) Prieš naudodami sulaikymo diržą patikrinkite, ar jis nėra pažeistas.

Komplektuojančios detalės (kilpos ir sagtys)

Stebėti siūlių ir diržo juostų vientisumą, dėvėjimąsi ir įtrūkimus.

Nebenaudoti esant nors menkiausiai abejonei dėl saugios būklės.

3.2) Galimų tvirtinimo mechanizmų (sagčių) apžvalga

Tvirtinimo ir (arba) reguliavimo elementai naudojimo metu turi būti nuolat tikrinami.

3.3) Užsijuoskite sulaikymo diržą, priklausomai nuo diržo tipo

#### **Striukės dizainas:**

A: Uždėkite ant kūno diržus kaip striukę; B: perriškite sagtį per (kritimo sulaikymo) tvirtinimo tašką krūtinės aukštyje; (jei yra); C: užfiksuokite sagtį su priešingu daiktu; D: jei yra, uždarykite sagtį dubens aukštyje, kaip parodyta paveikslėlyje; E: Jei naudojamos tekstilinės kilpos (pažymėtos A / 2), jos abi turi būti sujungtos su karabinu pagal EN 362. F: Uždarykite abiejų kojų diržus sagtimi, kaip parodyta. Proceso metu būtina įsitikinti, kad dirželiai nėra pasukti; G: Galinė plokštė su (kritimo sulaikymo) tvirtinimo tašku turėtų būti tarp jūsų pečių ašmenų.

#### **V dizainas:**

A: Įkiškite kojų diržus kojomis, kad B dalyje parodyta pririšimo kilpa būtų priekyje. Jei sagtys yra ant klubo diržo (dėl striukės konstrukcijos žr. D punktą) ir (arba) ant kojų kilpų (žr. F punktą apie striukės konstrukciją), uždarykite jas. B: V formos diržas (jei yra) yra ištrauktas per galvos centrą taip, kad karabinas kabo virš dubens; C: Karabinas yra pakabintas laisvoje kilpoje.

#### **Liemens diržo dizainas:**

A: Kojinėmis įmeskite į kojų diržus taip, kad pririšimo kilpa būtų priekyje. B: Jei sagtys yra ant klubo diržo (dėl striukės konstrukcijos žr. D punktą) ir (arba) ant kojų kilpų (striukės konstrukciją žr. F taške), uždarykite jas.

3.4) Diržą nustatyti taip, kad jis būtų tvirtoje, tačiau patogioje padėtyje. Tarp kūno ir diržo juostos turėtų būti vietos per du pirštus.

### 4.) Savybės

4.1) Iš dalies elastinė diržo juosta maks. judrumui.

4.2) Su prailginta nugaros kilpa

4.3) Su signaline liemene (žr. atskirą instrukciją).

4.4) Patikrintas pagal EN 361. Leidžiama naudoti tik kartu su skriejiku prie standžios vedlinės.

## 5.) Atbilstības deklarācija

### ES ATITIKTIES DEKLARĀCIJA (LT)

1. AAP: \*a) \*b)
2. Gamintojo ir, kai taikytina, jo įgaliotojo atstovo pavadinimas (vardas, pavardė) ir adresas:  
**SCM Sitra OY · Juvan Teollisuuskatui 25 C · 02920 Espoo · Finland**
3. Ši atitikties deklaracija išduodama tik gamintojo atsakomybe.
4. Deklaracijos objektas: \*a) \*b)
5. 4 punkte apibūdintas deklaracijos objektas atitinka atitinkamus derinamuosius Sąjungos teisės aktus:  
**EUROPOS PARLAMENTO IR TARYBOS REGLAMENTAS (ES) 2016/425**
6. Nuorodos į atitinkamus taikytus darniuosius standartus (įskaitant standarto datą) arba į kitas technines specifikacijas (įskaitant specifikacijos datą), pagal kurias buvo deklaruota atitiktis \*g 1-x)
7. Notifikuotoji įstaiga \*i) atliko ES tipo tyrimą (B modulis) ir išdavė ES tipo tyrimo sertifikatą \*h 1-x)
8. AAP taikoma atitikties vertinimo procedūra \*n) modulis notifikuotajai įstaigai vykdant priežiūrą \*n).

Espoo, 2019-02-28

Jorma Tuominen

\* Skatīt 6.) Identifikācijas un garantijas sertifikāts

---

## **6.) Identifikavimo ir garantijos sertifikatas**

Duomenys ant priklijuotų lipdukų atitinka kartu tiekiamo gaminio.

- a) Gaminio pavadinimas
- b) Prekės kodas
- c) Dydis / ilgis / klubų apimtis
- d) Medžiaga
- e) Serijos Nr.
- f) Pagaminimo mėnuo ir metai
- g 1-x) Standartai (tarptautiniai) + išdavimo metai
- h 1-x) Sertifikato numeris
- i 1-x) Sertifikavimo institucija
- j 1-x) Sertifikavimo data
- k 1-x) Maks. asmenų skaičius
- l 1-x) Bandomoji apkrova / užtikrinta nutraukimo jėga
- m1-x) Maks. apkrova
- n) Gamybos stebėsenos tarnyba; kontrolė

## **7.) Kontrolinė kortelė**

7.1–7.5) Reikia užpildyti tikrinimo metu

- 7.1) Data
- 7.2) Tikrintojas
- 7.3) Priežastis
- 7.4) Pastaba
- 7.5) Kitas tikrinimas

## **8.) Individuali informacija**

8.1–8.4) Pildo pirkėjas

- 8.1) Pirkimo data
- 8.2) Pirmas naudojimas
- 8.3) Naudotojas
- 8.4) Įmonė

## **9.) Paskelbtųjų įstaigų sąrašas**



Lietošana kārtībā



Uzmanību lietošanas laikā



Briesmas dzīvībai



Nepieciešama papildu aizsargierīce pret kritieniem

### **Informācija – rūpīgi izlasiet**

Instrukcijām (i.1 “Vispārīgā instrukcija”, i.2 “Izstrādājuma specifiskā instrukcija”) ir vienmēr jābūt pieejamām valsts valodā. Ja tādas nav, ir jāsaazinās ar tirgotāju. Instrukcijām ir jābūt pieejamām lietotājam.

Minētais siksnas modelis neatbilst VISĀM turpmāk aprakstītajām īpašībām. Tas izmantojams kā ķermeņa noturēšanas ierīce individuālajā aizsardzības sistēmā pret kritieniem saskaņā ar standartu EN 363. Pirms pirmās lietošanas ir drošā vietā jāpārbauda valkāšanas komforts un pielāgojamība lietotājam, lai pārliecinātos, ka sēdiekares izmērs ir pareizs un to var pietiekami pielāgot, kā arī tā nodrošina paredzētajam pielietojumam atbilstošu komforta līmeni. Šeit jāievēro, ka lietotāja drošība ir atkarīga no visa aprīkojuma efektivitātes un izturības. Bojātu un/vai defektu siksnu jebkāda veida labošana ir aizliegta!

#### **1.) Gredzenu izmantošana**

#### **2.) Gredzeni un standarti**

Uztveršanas stiprinājuma elements EN 361; atpakaļ turēšanas stiprinājuma elementi un sānu darba vietas pozicionēšanas stiprinājuma elementi EN 358; sēdiekares stiprinājuma elements EN 813

Sternalais uztveršanas stiprinājuma elements (marķēts ar A vai A/2) un sēdiekares stiprinājuma elements (marķējumu/etiķeti skatīt tabulā, 5. lpp.), ciktāl tie sastāv no 2 tekstila cilpām, tiek izmantoti tikai pa pāriem un ir savienoti ar karabīni atbilstīgi EN 362. Sānu darba vietas pozicionēšanas stiprinājuma elementi arī ir jāizmanto tikai pa pāriem.

Sānu darba vietas pozicionēšanas stiprinājuma elementus, atpakaļ turēšanas stiprinājuma elementus un sēdiekares stiprinājuma elementus nedrīkst izmantot uztveršanas nolūkā. Šeit obligāti jāievēro, ka lietotāja drošībai ir nepieciešami papildu aizsarglīdzekļi kritiena novēršanai un ka ir jāizmanto stiprinājuma punkts, kas atrodas vismaz gurnu augstumā (skatīt 3.2. attēlu).

Sēdiekares stiprinājuma elements ir savienots ar kāju cilpām. Tādējādi, izmantojot stiprinājuma elementu, kājas tiek pievilktas, lai pārvietotu lietotāju sēdošā pozīcijā. Pirms pirmās lietošanas reizes



---

lietotājam drošā vietā ir jāpārbauda valkāšanas komforts un nepieciešamības gadījumā jālabo siksnas pozīcija.

Nevajadzētu izmantot gurnu siksnu, ja pastāv iepriekš prognozējams risks, ka lietotājs tajā karāsies vai siksnas dēļ būs pakļauts neparedzētam noslogojumam. Pastāv iespējams risks, (kombinācijā) izmantojot atpakaļ turēšanas stiprinājuma elementus un darba vietas pozicionēšanas stiprinājuma elementus vienā uztveršanas sistēmā.

2.1) Izmantošanu slāpējoši savienojumu elementi kombinācijā ar uztveršanas siksnu

**LŪDZU, ŅEMIET VĒRĀ:** Pilnas ķermeņa instalācijas ar maks. lielāku par 100 kg nominālo slodzi drīkst izmantot tikai ar tādiem enerģijas absorbējošiem elementiem, kuri ir apstiprināti arī norādītajai maks. nominālā slodze.

2.2) Siksnas etiķetes informācija

1. Ražotājs un tā adrese
2. Izmērs
3. Ievērojiet pamācību
4. Preces apzīmējums
5. Piemērojamie standarti + izdošanas gads
6. Sērijas numurs
7. Pārraugošās iestādes CE marķējums
8. Lietotāja identifikācija
9. Nākamā inspekcija
10. Ražotājs
11. Ražošanas mēnesis un gads
12. Kvadrātkods
13. Iekšējais svītrkods
14. Preces numurs
15. Aizslēgu lietošana
16. Gurnu apkārtmērs
17. Maks. nominālā slodze kopā ar darbarīku un aprīkojumu

2.3) Stiprinājuma ierīci drīkst izmantot tikai personīgajā aprīkojumā aizsardzībai pret kritienu un nedrīkst lietot pacelšanas ierīcēs. Stiprinājuma

punktam vajadzētu atrasties iespējami perpendikulāri virs lietotāja. Ja stiprinājuma punkts atrodas zemāk, kritiena gadījumā pastāv sadursmes risks ar zemāk esošiem elementiem!

Ja stiprinājuma punkts atrodas iesāņus no lietotāja, pastāv sadursmes

risks ar sānos esošiem elementiem. Lai novērstu risku kritienam ar svārstīšanos, pārvietojoties sāniski, maksimālais leņķis attiecībā pret centrālo asi jāierobežo līdz ne vairāk kā 45°. Ja tas nav iespējams vai ir nepieciešams lielāks nobīdes leņķis, atsevišķu

---

stiprināšanas punktu vietā ieteicams izmantot stiprināšanas sistēmu,

kas atbilst, piem., standarta EN 795 D klasei (sliede) vai C klasei (virve).

Stiprinājuma punkta augstums un nepieciešamā brīvā telpa uz leju katrā gadījumā ir jānomēra pietiekami, lai nodrošinātu sistēmas efektivitāti (sal. 2.3. att.):

Amortizatora  $\Delta l$  bremsēšanas ceļš

+ 2 x savienojuma līdzekļa izejas garums l (2.1., 2.4. att.)

+ drošības attālums, aptuveni 1 m

+ ja nepieciešams, stiprinājuma ierīces izstiepšanās (piem., EN 795 B/C, ievērojiet ražotāja lietošanas pamācību).

### **3.) Montētāja jostas uzvilkšana**

3.1) Pirms katras lietošanas pārbaudiet, vai uztveršanas sikсна nav bojāta. Pievērsiet uzmanību, vai stiprinājuma daļas (stiprinājuma elementu un regulēšanas sprādzes),

šuvju ornamenti un siksnu lentes ir pilnīgi, nav nodiluši vai ieplīsuši.

Ja radušās kaut mazākās šaubas par drošu stāvokli, nekavējoties pārtrauciet izmantošanu.

3.2) Iespējamo aizslēgmehānismu (sprādžu) pārskats

Lietošanas laikā regulāri ir jāpārbauda aizslēgi un/vai iestatīšanas elementi.

3.3) Pievelciet uztveršanas siksnu atbilstoši siksnas veidam.

#### **Jakas dizains:**

A: Uzvelciet ķermeņa zirglietas kā jaku; B: izgrieziet sprādzi caur (kritiena apturēšanas) stiprinājuma punktu krūškurvja augstumā; (ja ir); C: nofiksējiet sprādzi ar pretgabals; D: ja tāda ir, aizveriet sprādzi iegurņa augstumā, kā parādīts attēlā; E: Tekstila cilpām (marķētas ar A / 2) abām jābūt savienotām ar karabīni saskaņā ar EN 362. F: Aizveriet abas kāju siksnas ar sprādzi, kā parādīts. Procesa laikā ir jāpārlicinās, ka siksnas nav pagrieztas; G: Aizmugures plāksnei ar (kritiena apturēšanas) stiprinājuma punktu jābūt starp jūsu lāpstiņām.

#### **V dizains:**

A: Ar kājām ielieciet kāju siksnas tā, lai B daļā parādītā piesiešanas cilpa būtu priekšā. Ja gūžas jostā ir sprādzes (jakas uzbūvi sk. D punktā) un / vai kāju cilpās (jakas uzbūvi sk. F punktā), aizveriet tās. B: V veida stiprinājumu (ja tāds ir) velk virs galvas centra tā, lai karabīns karājas virs iegurņa; C: Karabīns ir pakārts brīvajā cilpā.

#### **Vidukļa jostas dizains:**

A: Ielaidiet kāju siksnas ar kājām tā, lai iesiešanas cilpa būtu priekšā. B: Ja gurnu jostā ir sprādzes (jakas uzbūvi skatīt D punktā) un / vai kāju cilpās (jakas uzbūvi skatīt F punktā), aizveriet tās.

3.4) Sikсна ir jāiestata tā, lai tā atrastos stingrā, bet ērtā pozīcijā. Starp ķermeni un siksnas lentu jāatstāj vismaz divu pirkstu plata sprauga.

#### 4.) Īpatnības

- 4.1) Daļēji elastīga jostas lente maks. kustīgumam
- 4.2) Ar pagarinātu muguras stiprinājuma elementu
- 4.3) Ar signālvēsti (skatiet atsevišķu instrukciju)
- 4.4) Pārbaudīts saskaņā ar EN 361. Drīkst izmantot tikai kopā ar skrējēju pie nekustīgas vadīklas.

#### 5.) Atitikties deklarācija

##### ES ATBILSTĪBAS DEKLARĀCIJA (LV)

1. IAL: \*a) \*b)
2. Ražotāja un attiecīgā gadījumā viņa pilnvarotā pārstāvja vārds vai nosaukums un adrese:  
SCM Sitra OY · Juvan Teollisuuskatui 25 C · 02920 Espoo · Finland
3. Šī atbilstības deklarācija ir izdota vienīgi uz ražotāja atbildību.
4. Deklarācijas priekšmets \*a) \*b)
5. Iepriekš 4. punktā aprakstītais deklarācijas priekšmets atbilst attiecīgajiem Savienības saskaņošanas tiesību aktiem:  
EIROPAS PARLAMENTA UN PADOMES REGULA (ES) 2016/425
6. Atsauces uz izmantotajiem attiecīgajiem saskaņotajiem standartiem, norādot standarta datumu, vai atsauces uz citām tehniskajām specifikācijām, norādot specifikācijas datumu, saistībā ar kurām ir deklarēta atbilstība: \*g 1-x)
7. Paziņotā struktūra \*i) veica ES tipa pārbaudi (B modulis) un izdeva ES tipa pārbaudes sertifikātu \*h 1-x)
8. Uz IAL attiecas atbilstības novērtēšanas procedūra \*n) modulis paziņotās struktūras \*n) uzraudzībā.

Espoo, 2019-02-28

Jorma Tuominen

\* Skatīt 6.) Identifikācijas un garantijas sertifikāts

---

## **6.) Identifikācijas un garantijas sertifikāts**

Informācija uz uzklātajām uzlīmēm atbilst komplektā iekļautā ražojuma informācijai.

- a) Ražojuma nosaukums
- b) Preces numurs
- c) Izmērs / garums / gurnu apkārtmērs
- d) Materiāls
- e) Sērijas nr.
- f) Ražošanas mēnesis un gads
- g 1-x) Standarti (starptautiskie) + izdošanas gads
- h 1-x) Sertifikāta numurs
- i 1-x) Sertifikācijas iestāde
- j 1-x) Sertifikāta datums
- k 1-x) Maks. personu skaits
- l 1-x) Pārbaudes slodze / garantētais trūkšanas spēks
- m1-x) Maks. slodze
- n) Ražošanas uzraudzības iestāde; Pārbaudes mehānisms

## **7.) Kontrolkarte**

7.1–7.5) Jāaizpilda apskates laikā

- 7.1) Datums
- 7.2) Pārbaudītājs
- 7.3) Iemesls
- 7.4) Piezīme
- 7.5) Nākamā apskate

## **8.) Individuāla informācija**

8.1–8.4) Jāaizpilda pircējam

- 8.1) Pirkuma datums
- 8.2) Pirmā lietošana
- 8.3) Lietotājs
- 8.4) Uzņēmums

## **9.) Sertifikācijas iestāžu saraksts**



Правильное использование



Меры предосторожности во время использования



Опасность для жизни



Необходимо дополнительное страховочное приспособление от падения с высоты

### **Информация. Прочтите внимательно**

Обязательно должны быть в наличии инструкции (i.1, «Инструкция по эксплуатации»; i.2, «Инструкция к изделию») на официальном языке страны. В случае их отсутствия необходимо связаться с поставщиком. Инструкции должны быть предоставлены в распоряжение пользователю. Их необходимо прочесть и понять перед использованием.

Данная модель пояса характеризуется не ВСЕМИ свойствами, перечисленными ниже. Пояс является средством удержания тела для индивидуальной системы защиты от падения в соответствии со стандартом EN 363. Перед первым применением пользователь в безопасном месте должен проверить удобство использования и возможности регулировки, чтобы убедиться в том, что ремень сиденья имеет правильный размер, достаточную возможность регулировки и обеспечивает необходимую степень комфорта для предусмотренного применения. При этом следует учитывать, что безопасность пользователя зависит от надежности и прочности всей системы снаряжения. Любой ремонт поврежденных и/или неисправных поясов запрещен!

#### **1.) Использование точек крепления**

##### **2.) Точки крепления и стандарты**

Улавливающая петля согласно EN 361; опорная петля и боковые петли для закрепления рабочей зоны согласно EN 358; петля для закрепления сиденья на поясе согласно EN 813

Нагрудную улавливающую петлю (с маркировкой A или A/2) и петлю для закрепления сиденья на поясе (маркировку/этикетку см. в таблице, стр. 5), если они состоят из двух текстильных лямок, разрешается использовать только попарно и пристегивать карабином согласно EN 362. Боковые петли для закрепления рабочей зоны также разрешается использовать только попарно.

Боковые петли для закрепления рабочей зоны, опорную петлю и петлю для закрепления сиденья на поясе запрещается использовать в качестве улавливающих. При этом обязательно следует учитывать, что для безопасности пользователя

---

необходимы дополнительные страховочные приспособления, а также должна быть использована точка крепления, которая находится по крайней мере на высоте бедер (см. рис. 3.2).

Петля для закрепления сиденья на поясе соединена с ножными лямками, что позволяет подтянуть ноги с помощью петли и тем самым перевести пользователя в сидячее положение. Перед первым использованием пользователь должен проверить комфортное прилегание пояса в безопасном месте и при необходимости отрегулировать его.

Набедренный ремень не разрешается использовать, если существует прогнозируемый риск того, что пользователь повиснет или подвергнется непредусмотренным нагрузкам вследствие натяжения ремня. Существует возможная опасность при использовании (комбинации) опорных петель и петель для закрепления рабочей зоны в одной страховочной системе.

2.1) Использование демпфирующих соединительных элементов в комбинации со страховочным поясом

**ОБРАТИТЕ ВНИМАНИЕ:** всего тела с макс. номинальная нагрузка выше 100 кг может использоваться только с энергопоглощающими элементами, которые также одобрены для указанного макс. Номинальная нагрузка.

2.2) Информация о маркировке пояса

1. Изготовитель, вкл. адрес
2. Размер
3. Соблюдение указаний в инструкции
4. Наименование изделия
5. Применимые стандарты + год издания
6. Серийный номер
7. Маркировка CE контролирующего органа
8. Идентификация пользователя
9. Следующая проверка
10. Изготовитель
11. Месяц и год изготовления
12. QR-код
13. Внутренний штрихкод
14. Артикульный номер
15. Использование запирающих механизмов
16. Объем бедер
17. Макс. номинальная нагрузка, вкл. инструменты и снаряжение

---

2.3) Анкерное устройство разрешается использовать только для

крепления индивидуальных средств защиты от падения, а не в качестве опоры для подъемных механизмов. Точка крепления анкерного устройства должна находиться как можно ближе к вертикали над пользователем. Если точка крепления анкерно-

го устройства будет находиться ниже пользователя, в случае падения имеет место опасность его удара о ниже расположенные элементы строительной конструкции!

Если точка крепления анкерного устройства будет находиться сбоку от пользователя, в случае падения имеет место опасность удара о расположенные сбоку элементы строительной конструкции. Для предотвращения падения при раскачивании максимальное боковое перемещение относительно средней оси должно быть ограничено углом не более  $45^\circ$ . Если это невозможно или во время работы требуется большее отклонение, должна использоваться не одинарная точка крепления анкерного устройства, а система, например в соответствии с EN 795, класс D (шина) или C (трос).

Высота размещения точки крепления анкерного устройства и необходимое расстояние до основания в любом случае должны быть достаточными для обеспечения эффективности системы (см. рис. 2.3).

Тормозной путь амортизатора  $\Delta l$

+ 2 x Исходная длина соединительного элемента (рис. 2.1, 2.4)

+ Безопасное расстояние, ок. 1 м.

+ При необходимости растяжение анкерного устройства (например, EN 795 B/C, соблюдайте указания в инструкции по эксплуатации предприятия-изготовителя).

3) Затягивание страховочного пояса

3.1) Перед каждым использованием проверяйте

### **3.) Надевание страховочного пояса**

3.1) Перед каждым использованием проверяйте страховочный пояс на предмет повреждений.

При осмотре фурнитурных элементов (петель и регулируемых пряжек) проверяйте контур строчки и ленты ремней на предмет целостности, износа и трещин. При возникновении малейших сомнений в безопасности пояса следует немедленно прекратить его использование.

3.2) Обзор возможных запирающих механизмов (пряжек)

Запирающие механизмы и элементы регулировки необходимо регулярно проверять при использовании.

3.3) Затягивание страховочного пояса в зависимости от вида пояса

---

### **Дизайн куртки:**

A: Наденьте ремни, как куртка; B: Проденьте пряжку через точку крепления (защита от падения) на уровне груди; (если имеется); C: Зафиксируйте пряжку контр-частью; D: Если есть, закройте пряжку на высоте таза, как показано на рисунке; E: Для текстильных петель (с маркировкой A / 2) оба должны быть соединены карабином в соответствии с EN 362. F: Закрепить оба ремня для ног пряжкой, как показано на рисунке. В процессе необходимо убедиться, что ремни не повернуты; G: Задняя панель с точкой крепления (защита от падения) должна находиться между лопатками.

### **V дизайн:**

A: Встаньте ногами на ляжки, чтобы петля для крепления, показанная на рисунке B, была спереди. Если на тазобедренном ремне есть пряжки (см. Пункт D о конструкции куртки) и / или на петлях для ног (см. Пункт F о конструкции куртки), закройте их. B: V-образный жгут (если имеется) натягивается на центр головы так, что карабин висит над тазом; C: Карабин висит в свободной петле.

### **Конструкция поясного ремня:**

A: Встаньте ногами, чтобы петля для крепления была впереди. B: Если на набедренном ремне присутствуют пряжки (см. Пункт D для конструкции куртки) и / или на петлях для ног (см. Пункт F для конструкции куртки), закройте их.

3.4) Пояс необходимо отрегулировать таким образом, чтобы он сидел плотно, но комфортно. Между телом и ремнем должно оставаться место размером в толщину двух пальцев.

## **4.) Особенности**

4.1) Полуэластичная лента ремня для максимальной подвижности

4.2) С удлиненной опорной петлей.

4.3) С сигнальным жилетом (см. отдельную инструкцию)

4.4) Проверено согл. EN 361. Может использоваться только в сочетании с устройством ползункового типа на жесткой направляющей.



## 5.) Декларация о соответствии

### ДЕКЛАРАЦИЯ СООТВЕТСТВИЯ ЕС (RU)

1. PPE: \*a) \*b)
2. Наименование и адрес производителя и, где это применимо, его уполномоченного представителя:  
SCM Sitra OY · Juvan Teollisuuskatui 25 C · 02920 Espoo · Finland
3. Эта декларация соответствия выдается под исключительную ответственность производителя.
4. Объект декларации: \*a) \*b)
5. Объект декларации, описанный в пункте 4, соответствует действующему законодательству Союза о гармонизации:  
**ПРАВИЛА (ЕС) 2016/425 ЕВРОПЕЙСКОГО ПАРЛАМЕНТА И СОВЕТА**
6. Ссылки на соответствующие используемые гармонизированные стандарты, включая дату стандарта, или ссылки на другие технические спецификации, включая дату спецификации, в отношении которых декларируется соответствие: \*g 1-x)
7. Уполномоченный орган \* i) провел проверку типа ЕС (Модуль В) и выдал сертификат проверки типа ЕС \*h 1-x).
8. Средства индивидуальной защиты подлежат процедуре оценки соответствия Модуль \* n) под наблюдением уполномоченного органа \*n).

Espoo, 2019-02-28



Jorma Tuominen

\*см. 6.) Идентификационный и гарантийный талон

---

## **6.) Идентификационный и гарантийный сертификат**

Информация на размещенных наклейках соответствует характеристикам входящего в комплект изделия.

- a) Название изделия
- b) Артикул №
- c) Размер/длина/объем бедер
- d) Материал
- e) Серийный №
- f) Месяц и год выпуска
- g 1-х) Стандарты (международные) + год издания
- h 1-х) Номер сертификата
- i 1-х) Сертификационный орган
- j 1-х) Дата сертификации
- k 1-х) Макс. кол-во человек
- l 1-х) Испытательная нагрузка/гарантированная разрывная нагрузка
- m1-х) Макс. нагрузка
- n) Орган контроля производства; метод контроля

## **7.) Контрольная карта**

7.1–7.5) Заполняется во время контроля

- 7.1) Дата
- 7.2) Инспектор
- 7.3) Причина
- 7.4) Примечание
- 7.5) Следующее испытание

## **8.) Индивидуальная информация**

8.1–8.4) Заполняется покупателем

- 8.1) Дата покупки
- 8.2) Первое использование
- 8.3) Пользователь
- 8.4) Предприятие

## **9.) Перечень сертификационных органов**



**6.) Identification and warranty certificate/Identifizierungs- und Gewährleistungszertifikat**

a.	
b.	
c.	
d.	
e.	
f.	
g. 1- x	
h. 1- x	
i. 1- x	
j. 1- x	
k. 1- x	
l. 1- x	
m. 1- x	
n.	

**7.) Control Card/Kontrollkarte (mandatory)**

7.1) Date/Datum:
7.2) Inspector/Inspektor:
7.3) Reason/Grund:
7.4) Remark/Anmerkung:
7.5) Next inspection/Nächste Überprüfung:
7.1) Date/Datum:
7.2) Inspector/Inspektor:
7.3) Reason/Grund:
7.4) Remark/Anmerkung:
7.5) Next inspection/Nächste Überprüfung:

7.1) Date/Datum:
7.2) Inspector/Inspektor:
7.3) Reason/Grund:
7.4) Remark/Anmerkung:
7.5) Next inspection/Nächste Überprüfung:
7.1) Date/Datum:
7.2) Inspector/Inspektor:
7.3) Reason/Grund:
7.4) Remark/Anmerkung:
7.5) Next inspection/Nächste Überprüfung:
7.1) Date/Datum:
7.2) Inspector/Inspektor:
7.3) Reason/Grund:
7.4) Remark/Anmerkung:
7.5) Next inspection/Nächste Überprüfung:
7.1) Date/Datum:
7.2) Inspector/Inspektor:
7.3) Reason/Grund:
7.4) Remark/Anmerkung:
7.5) Next inspection/Nächste Überprüfung:
7.1) Date/Datum:
7.2) Inspector/Inspektor:
7.3) Reason/Grund:
7.4) Remark/Anmerkung:
7.5) Next inspection/Nächste Überprüfung:
7.1) Date/Datum:
7.2) Inspector/Inspektor:
7.3) Reason/Grund:
7.4) Remark/Anmerkung:
7.5) Next inspection/Nächste Überprüfung:
7.1) Date/Datum:
7.2) Inspector/Inspektor:
7.3) Reason/Grund:
7.4) Remark/Anmerkung:
7.5) Next inspection/Nächste Überprüfung:
7.1) Date/Datum:
7.2) Inspector/Inspektor:
7.3) Reason/Grund:
7.4) Remark/Anmerkung:
7.5) Next inspection/Nächste Überprüfung:
7.1) Date/Datum:
7.2) Inspector/Inspektor:
7.3) Reason/Grund:
7.4) Remark/Anmerkung:
7.5) Next inspection/Nächste Überprüfung:

---

## 8.) Individual information/ Individuelle Informationen

8.1–8.4) To be completed by purchaser/Vom Käufer auszufüllen:

8.1) Date of purchase/Kaufdatum:

8.2) First use/Erstnutzung:

8.3) User/Nutzer:

8.4) Company/Unternehmen:

## 9.) List of Notified Bodies/ Liste der zertifizierenden Stellen (NB)

### **NB 0123:**

TÜV SÜD Product Service GmbH  
Zertifizierstelle  
Ridlerstraße 65  
80339 München/Germany

### **NB 0158:**

DEKRA Testing and Certification GmbH  
Zertifizierstelle  
Dinnendahlstraße 9  
44809 Bochum/Germany

### **NB 0299:**

DGUV Test  
Prüf und Zertifizierungsstelle  
Fachbereich Persönliche Schutzausrüstung  
Zwengenberger St.68  
42781 Haan/Germany

### **NB 0082:**

APAVE  
8 rue Jean-Jacques Vernazza – ZAC.  
Saumaty-Séon – BP 193  
13322 Marseille Cedex 16  
France

### **NB 0321:**

SATRA Technology Centre  
Wyndham Way, Telford Way, Kettering  
Northamptonshire, NN16 8SD  
United Kingdom

**POWERTEX**

Fall Protection by  **SKYLOTEC**

